



Цифров Проектор

РЪКОВОДСТВО за Потребителя

Информация за гаранцията и Авторските права

Ограничена гаранция

BenQ дава гаранция на този продукт за всякакви дефекти в материала и производството, при нормална употреба и съхранение.

При предявяване на гаранционни претенции е необходимо да представите доказателство за датата на покупката. В случай, че бъде установен дефект в продукта по време на гаранционния период, единственото задължение на BenQ и решение за вас, ще бъде смяната на дефектните части (заедно с вложения за целта труд). Ако възникнат дефекти по време на гаранционния период, незабавно уведомете доставчика, от когото сте закупили продукта.

Важно: Горните гаранции ще бъдат отменени, ако клиентът не може да работи с продукта според писмените инструкции на BenQ, особено околната влажност трябва да бъде поддържана в граници 10% – 90%, температурният обхват 0°C до 35°C, надморската височина не трябва да бъде по-голяма от 4 920 фута и е необходимо да се избягва работа с проектора в запрашени среди. Гаранцията ви предоставя специфични юридическа права, но в някои страни може да разполагате и с други права.

За допълнителна информация, вижте www.BenQ.com.

Авторски права

Авторски права © 2020 на BenQ Corporation. Всички права запазени. Възпроизвеждането, предаването, презаписването, записването в система или превеждането на информацията на какъв да е език или компютърен език, под каква да е форма и на всички възможни носители - електронни, магнитни, оптични, химически, на хартия или по друг начин, без предварителното писмено разрешение на BenQ Corporation е забранено.

Отказ от отговорност

BenQ Corporation не поема отговорност за гаранции, директни или косвени, по отношение на съдържанието на настоящото ръководство, а също и гаранции по отношение на възможността за продажба, годността на продукта за дадена или други специални цели. Освен това BenQ Corporation си запазват правото да редактират настоящата публикация и периодично да правят промени в съдържанието, без да са задължени да уведомяват някого за съответните редакции и промени.

*DLP, Digital Micromirror Device и DMD са търговски марки на Texas Instruments. Останалите са собственост на съответните фирми или организации.

Патенти

Моля, отидете <http://patmarking.benq.com/> за подробности относно патентното покритие на BenQ проектора.

Съдържание

Информация за гаранцията и Авторските права	2
Важни инструкции за безопасност	4
Въведение	7
Съдържание на доставката	7
Външен вид на проектора	9
Управление и функции	10
Разполагане на проектора	13
Избор на място	13
Получаване на предпочитания размер на прожектираното изображение	15
Монтаж на проектора	17
Настройка на позицията на проектора	18
Настройка на прожектираното изображение	19
Свързване	21
Работа	23
Пускане на проектора	23
Използване на менютата	24
Захващане на проектора	25
Превключване на входния сигнал	27
Управление на проектора посредством Кабелна LAN мрежа	27
Изключване на проектора	31
Директно изключване на захранването	31
Работа на менюто	32
Осн. меню	37
Разширени меню	40
Поддръжка	53
Поддръжка на проектора	53
Информация за светлинния източник	54
Отстраняване на повреди	57
Спецификации	58
Спецификации на проектора	58
Размери	59
Схема на синхронизация	60

Важни инструкции за безопасност

Проекторът е създаден и изпробван, за да удовлетвори последните стандарти за защита на свързаното с информационните технологии оборудване. За да подсигурите безопасното използване на продукта обаче, е важно да следвате упоменатите в настоящото ръководство инструкции/ръководство за монтаж и маркировките на продукта.

1. **Моля, прочетете това ръководство за потребителя/ръководство за монтаж, преди да започнете работа с проектора.** Запазете го за справки в бъдеще.
2. **Не гледайте директно в обектива на проектора по време на работа.** Интензивният светлинен лъч може да увреди очите ви.
3. **За сервизно обслужване се обръщайте към квалифициран сервизен персонал.**
4. **Винаги отваряйте затвора на обектива (ако има такъв) или махайте капачката на обектива (ако има такава), когато светлинният източник на проектора е включен.**
5. По време на работа се наблюдава голямо нагорещяване на светлинният източник.
6. В някои страни мрежовото напрежение НЕ Е стабилно. Този проектор е конструиран за безопасна работа със захранващо променливотоково напрежение между 100 и 240 волта, но би могъл да се повреди при спиране на захранването, или ако възникнат колебания от ± 10 волта. **В райони с нестабилно захранващо напрежение се препоръчва да свързвате проектора през стабилизатор на напрежението, предпазител от свръхнапрежение или непрекъсваем източник на захранване (UPS).**
7. Не блокирайте обектива на проектора с предмети по време на работа, тъй като е възможно нагриване и деформиране, дори пожар. За временно изключване на светлинния източник, използвайте функцията blank (празен).
8. Не работете със светлинните източници извън номиналния им експлоатационен период.
9. Не поставяйте този продукт върху нестабилна количка, стойка или маса. Продуктът може да падне, понасяйки сериозни повреди.
10. Не правете опити за разглобяване на проектора. В него има места с опасно високо напрежение. При докосване на части под напрежение е възможен фатален изход.

При никакви обстоятелства не трябва да отстранявате или сваляте останалите капацити. За сервизиране се обръщайте само към подходящо квалифициран професионален персонал.

11. Не блокирайте вентилационните отвори.

- Не поставяйте проектора върху одеяла, легла или други меки повърхности.
- Не покривайте проектора с платна или други подобни.
- Не поставяйте в близост до проектора запалими материали.

Ако вентилационните отвори са сериозно възпрепятствани, прегряването във вътрешността на проектора може да доведе до пожар.

12. Не изправяйте проектора вертикално докрай. Това може да доведе до прекатурване на проектора, да причини наранявания или повреди.

13. Не стъпвайте върху проектора и не поставяйте предмети върху него. Освен възможните физически щети по проектора, това може да доведе до инциденти и евентуални наранявания.
14. Когато проекторът работи, може да усетите затопляне на въздуха и миризма от вентилационната му решетка. Това е нормално и не сигнализира за наличие на дефект в продукта.
15. Не поставяйте течности в близост или върху проектора. Разливането на течности върху него може да причини повреда. Ако проекторът все пак се навлажни, изключете го от контакта на захранването и повикайте техник на BenQ за сервиз.
16. Този апарат трябва да бъде заземен.
17. Не използвайте проектора при никое от следните условия.
 - В затворени пространства или на места с лоша вентилация. Уверете се, че проекторът се монтира поне на 50 cm от стените при наличие на свободен въздушен поток.
 - Места, на които е възможно достигане на високи температурни стойности, като вътрешността на автомобили с вдигнати прозорци.
 - Места с висока влажност, пращиност или цигарен дим могат да влошат оптичните компоненти, да скъсят експлоатационния период и да затъмнят изображението.
 - Места в близост до противопожарни инсталации
 - Места с околна температура над 40 °C/104 °F
 - Места с надморска височина над 3000 м (10 000 фута).
18. За да избегнете повреда на DLP чиповете, не насочвайте лазерния лъч с голяма мощност към проекционната леща.

Рискова Група 2

1. Според класификацията за фотобиологична безопасност на светлинни източници и системи от светлинни източници, този продукт е в Рискова група 2, IEC 62471-5: 2015.
2. Възможно е този продукт да излъчва опасна оптична радиация.
3. Не се взирайте в светлинния източник по време на работа. Възможно е да е вредно за очите.
4. Както при всеки ярък светлинен източник, не се взирайте директно в светлинния лъч.



Отделението на светлинния източник на проектора използва лазер.

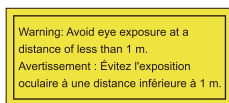

- Дава се известие за наблюдение на децата и никога не трябва да им се позволява да се взира в лъча на проектора на каквото и да е разстояние от проектора.
- Дава се известие да се внимава, когато използвате дистанционното управление за стартиране на проектора, докато сте пред обектива на прожекцията.
- Дава се известие на потребителя да се избягва използването на оптични средства, като бинокъл или телескопи вътре в лъча.

Предупреждение за Лазери

Този продукт принадлежи на лазерни продукти КЛАС 1 и е в съответствие с IEC 60825-1:2014.

ЛАЗЕРНА РАДИАЦИЯ, НЕ СЕ ВЗИРАЙТЕ В ЛЪЧА, ЛАЗЕРЕН ПРОДУКТ ОТ КЛАС 1.

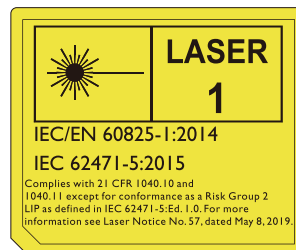

Горепосочените предупреждения за лазери се намират на долната страна на този апарат.

Внимание - Употребата на управления или настройки или изпълнение на процедури, различни от посочените тук, може да доведе до опасно излагане на радиация.

Въведение

Съдържание на доставката

Внимателно разопакувайте и проверете, дали доставката съдържа всички от описаните по-долу елементи. Ако някой от елементите липсва, се обърнете към доставчика.

Стандартни аксесоари

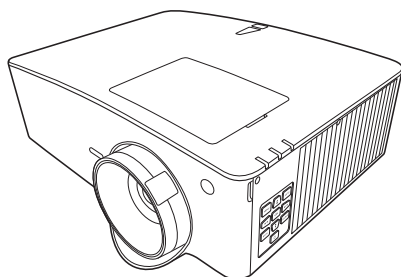

Проектор

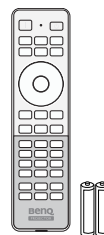

Дистанционно управление с
батерии



Ръководство за монтаж



Гаранционна карта*

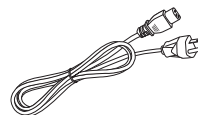

Захранващ кабел

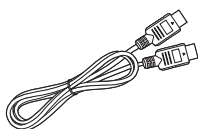

HDMI кабел



- Доставените принадлежности са подходящи за вашия регион и е възможно да се различават от показаните на илюстрацията.
- *Гаранционна карта се предлага само за определени региони. Можете да получите подробна информация от доставчика.

Допълнителни аксесоари

1. 3-измерни очила
2. InstaShow™ (WDC10/WDC20)
3. Безжични донгли (QCast Mirror)

Смяна на батериите на дистанционното управление

1. Натиснете и плъзнете капачето на батериите, както е показано.
2. Извадете старите батерии (ако е приложимо) и поставете две батерии AAA. Уверете се, че положителните и отрицателните краища са разположени правилно, както е показано.
3. Плъзнете капачето на батериите навътре, докато щракне на мястото си.

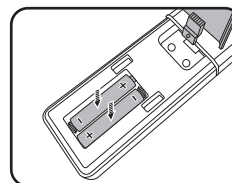
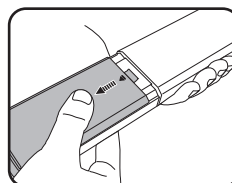



- Избягвайте оставянето на дистанционното управление и батериите в среда с твърде висока температура и влажност, като кухненски помещения, бани, сауни, солариуми или в затворени автомобили.
- Сменяйте батерията с нова от същия тип или еквивалентна, от препоръчвания от производителя вид.
- Изхвърляйте използваните батерии според инструкциите на производителя и местните разпоредби за опазване на околната среда.
- Никога не хвърляйте батериите в огън. Съществува риск от експлозия.
- Ако батериите са изтощени или ако няма да използвате дистанционното управление за продължителен период от време, е необходимо да ги извадите, за да предотвратите повреди в дистанционното управление при евентуално протичане на батериите.

Външен вид на проектора

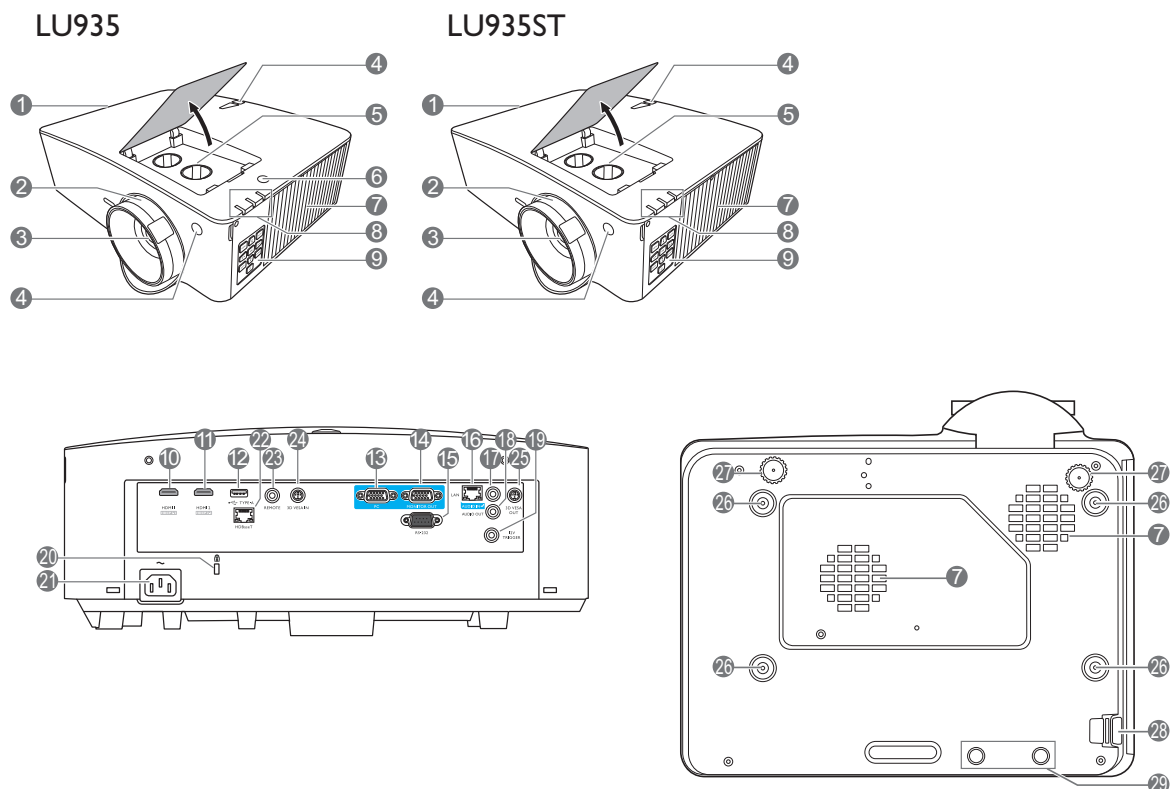

1. Вентилация (изпускане на горещ въздух)
2. Пръстен за фокусиране и мащабиране
3. Обектив за прожектиране
4. Инфракчервен датчик за дистанционно управление
5. Бутони за регулиране на изместването на обектива (НАЛЯВО/НАДЯСНО, НАГОРЕ/НАДОЛУ)
6. Сензор за околна светлина (ALS)
7. Вентилация (вход за горещ въздух)
8. **Светлинен индикатор POWER (ЗАХРАНВАНЕ)/Светлинен индикатор TEMP (Температура)/Светлинен индикатор LIGHT (ЗАХРАНВАНЕ)**
(Виж [Индикатори на страница 56.](#))
9. Външен панел за управление
(Виж [Управление и функции на страница 10.](#))
10. HDMI 1 входящ порт
11. HDMI 2 входящ порт
12. USB тип A порт (5V/1.5A мощност за WDC10 / QCast Mirror)
13. Жак за входен сигнал RGB (компютър)
14. Жак за изходен сигнал RGB (PC)
15. RS-232 контролен порт
16. RJ-45 входен жак за локална мрежа
17. Жак за входни аудио сигнали
18. Жак за изходни аудио сигнали
19. 12V пусков пр.
20. Отвор за обезопасителни устройства против кражба за монитори
21. Жак за променливотоково захранване
22. HDBaseT порт
За връзка с предавател HDBaseT чрез Ethernet кабел (Cat5/Cat6) за въвеждане до WUXGA (1920 x 1200) синхронизация, RS232 контролен сигнал и IR контролен сигнал. Портът HDBaseT не поддържа LAN контрол.
23. Букса за дистанционно управление
24. 3D VESA вход
25. 3D VESA изход
26. Отвори за монтаж на стена
27. Крачета за регулиране
28. Профил за сигурност
29. InstaShow дупки



*Захранването за WDC20 трябва да идва от външно захранване.

Управление и функции

Проектор и дистанционно управление



Всички бутони, описани в този документ могат да се натискат на проектора, или от дистанционното управление.

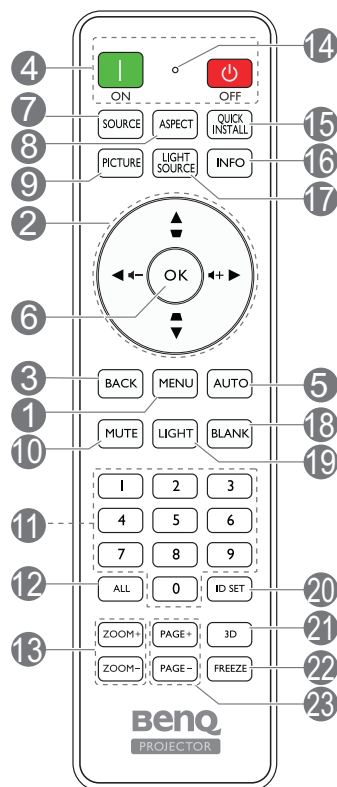
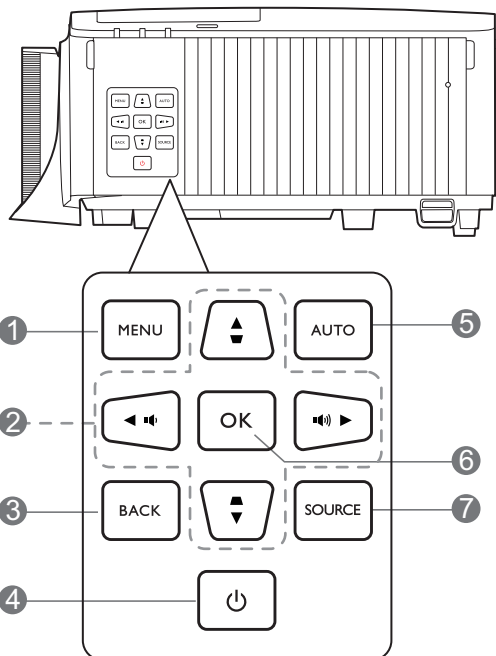

1. MENU (МЕНЮ)

Включва Екранното меню (OSD).

2. Клавиши със стрелки (▲, ▼, ◀, ▶)

При активиране на екранното меню (OSD), тези клавиши се използват като стрелки за избор на елементите на менюто и извършване на съответните настройки.

Клавиши за корекция на трапецовидно изкривяване (▲, ▼)

Показва страницата за коригиране на трапецовидно изкривяване.

Бутони за сила на звука (■/■), (◀-/▶+)



Намалява или увеличава силата на звука на проектора.

3. BACK (НАЗАД)

Връща се в предишното екранно меню, излиза и записва настройките на менюто.

4. ЗАХРАНВАНЕ

Превключва проектора от режим на неактивност във включено състояние.

 ON (ВКЛ.)/  Off (Изкл.)

Превключва проектора от режим на готовност във включено състояние.

5. AUTO (АВТОМ.)

Автоматично определя най-добрите настройки за синхронизация на картината, когато е избран компютърен сигнал (аналогов RGB).

6. OK

Потвърждава избрания елемент на Екранното меню (OSD).

7. SOURCE (ИЗТОЧНИК)

Показва лента за избор на източник.

8. ASPECT (АСПЕКТНО СЪОТНОШЕНИЕ)

Избира ракурското съотношение на дисплея.

9. PICTURE (КАРТИНА)

Избира наличен режим за настройка на картина.

10. MUTE (БЕЗ ЗВУК)

Включва и изключва звука на проектора.

11. Цифрови бутони

Въвежда номера в мрежовите настройки или при задаване на ID на устройството за дистанционно управление. Цифровите бутони 1, 2, 3, 4 не могат да бъдат натискани при покана за въвеждане на парола.

12. ВСИЧКО

Натиснете и задръжте **ID SET (ИД настройки)**, докато индикатор на ИД настройки светне. Натиснете **ВСИЧКО** за изчистване на текущата ИД настройка на дистанционното управление. Идентификационният номер е премахнат успешно, когато видите, че индикаторът на идентификационните настройки започва да мига и след това се изключва.

13. ZOOM+ (МАЩАБИРАНЕ+)/ZOOM- (МАЩАБИРАНЕ-)

Увеличава или намалява размера на прожектираната картина.

14. Индикатор на идентификационните настройки

15. БЪРЗА ИНСТ.

Бързо избира няколко функции, за да регулира прожектираното изображение и показва тестов шаблон.

16. INFO (Информация)

Показва информация за проектора.

17. LIGHT SOURCE (СВЕТЛИНЕН ИЗТОЧНИК)

Избира наличен светлинен режим.

18. BLANK (ПРАЗЕН)

Използва се за скриване на картината на екрана.



Не закривайте прожекторния обектив, тъй като това може да доведе до прегряване и деформиране на закриващия предмет, дори възникване на пожар.

19. LIGHT (ОСВЕТЛЕНИЕ)

Включва задната светлина на дистанционното управление за няколко секунди. За да задържите задната светлина включена, натиснете някой друг бутон, докато тя е включена. Натиснете бутона отново, за да изключите задната светлина.

20. ID SET (ИД настройки)

Задава кода за това дистанционно управление. Натиснете и задръжте **ID SET (ИД настройки)**, докато индикатор на ИД настройки светне. Въведете идентификационния номер за дистанционното управление (между 01 ~ 99). Идентификационният номер на дистанционното управление трябва да е същият като идентификационния номер на съответния проектор. Идентификационният номер е запаметен успешно, когато видите, че индикаторът на идентификационните настройки започва да мига и след това изгасва.

21. 3D

Показва менюто **3D**.

22. FREEZE (ЗАМРЪЗВАНЕ)

Изпълнява стоп кадър за прожектираното изображение.

23. PAGE+ (СТРАНИЦА+)/PAGE- (СТРАНИЦА-)

Няма функция.

Ефективен обхват на дистанционното управление

Дистанционното управление трябва да бъде държано в рамките на ъгъл от 30 градуса по перпендикуляра на инфрачервения датчик(ци) за дистанционно управление, за да функционира правилно. Разстоянието между дистанционното управление и датчика(ците) не трябва да надхвърля 8 метра (~ 26 фута).

Уверете се, че няма препятствия между дистанционното управление и инфрачервения датчик(ци) на проектора, които биха могли да отклонят инфрачервения лъч.

- Работа с проектора от предната страна

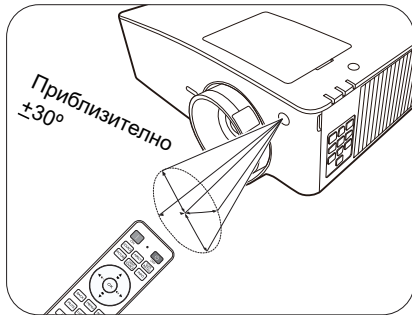

- Работа с проектора отгоре

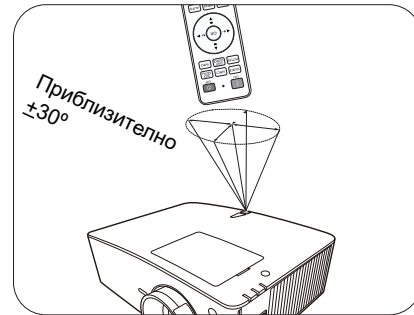

Разполагане на проектора

Избор на място

Преди да изберете място за монтаж на вашия проектор, вземете предвид следните фактори:

- Размер и позиция на екрана
- Място на електрическия контакт
- Място и разстояние между проектора и останалата част на оборудването

Можете да разполагате проектора по следните начини.



Илюстрациите на свързванията по-долу са само за справка. За справка на [Размери на проекцията](#) за инсталиране.

1. Предна маса

Изберете тази позиция, когато проекторът е поставен на маса пред екрана. Това е най-честият начин за разполагане на проектора, който позволява мобилност и лесно настройване.

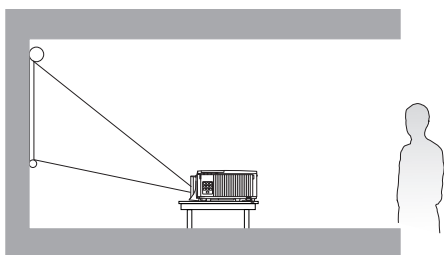

2. Задна маса

Изберете тази позиция, когато проекторът е поставен на маса зад екрана. Обърнете внимание, че е необходим специален заден екран за прожектиране.

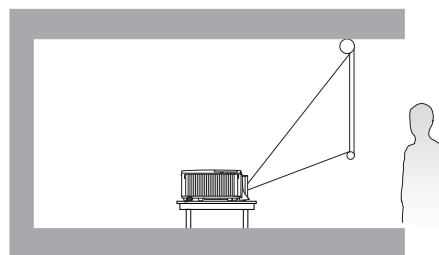

3. Преден таван

Изберете позицията, в която проекторът е окачен с горната част надолу на тавана пред екрана. Закупете комплект за монтаж на таван за проектори на BenQ от Вашия търговски представител, за да осъществите монтаж на тавана.

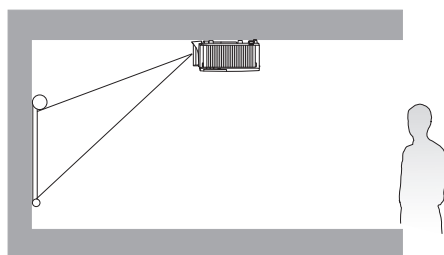

4. Заден таван

Изберете позицията, в която проекторът е окачен с горната част надолу на тавана зад екрана. Обърнете внимание, че за този вид монтаж е необходим заден екран за прожектиране и набор за монтаж на таван на BenQ.

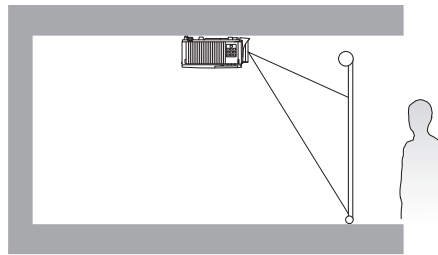

След включване на проектора, отидете в **Разширени Меню - Настройки > Инсталиране на проектора > Инсталиране на проектора** и натиснете ◀/▶ за избор на настройка.

Можете да използвате **QUICK INSTALL (БЪРЗА ИНСТ.)** на дистанционното управление за достъп до това меню.

Пректорът може да се монтира и под следните ъгли:

360-градусова проекция

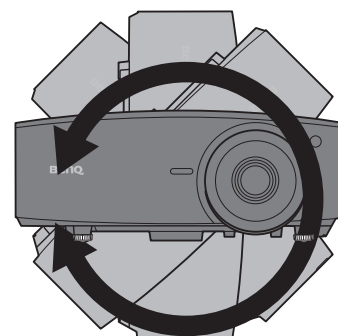
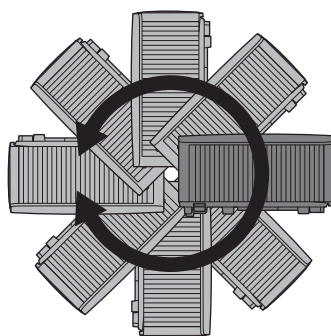
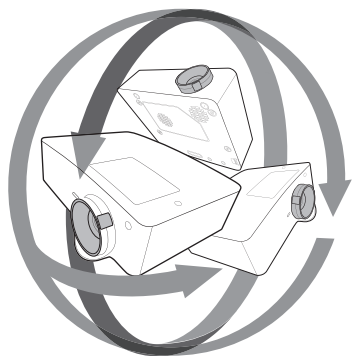

Монтирането на проектора трябва да се извърши внимателно. Непълната или неправилна инсталация може да предизвика падане на проектора, което да доведе до нараняване или имуществени щети.

Получаване на предпочитания размер на проектираното изображение

Разстоянието от проекционния обектив до екрана, настройката за мащабиране (ако има) и видеоформата оказват влияние върху размера на проектираното изображение.

Размери на проекцията

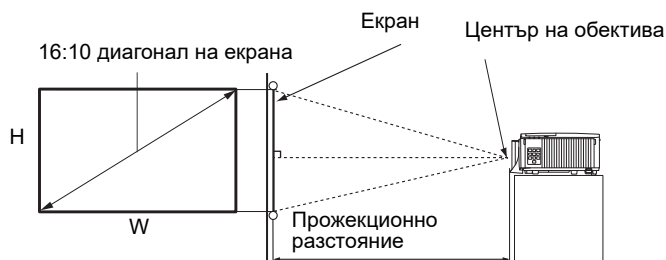

LU935

- Аспектното съотношение на екрана е 16:10 и проектираната картина е в съотношение 16:10

Големина на екрана			Проекционно разстояние (мм)			
Диагонал		W (мм)	H (мм)	Минимална дължина	Средно	Максимална дължина
Инч	мм			(максимално мащабиране)		(минимално мащабиране)
30	762	646	404	879	1144	1409
40	1016	862	538	1172	1525	1878
50	1270	1077	673	1465	1906	2348
60	1524	1292	808	1758	2287	2817
80	2032	1723	1077	2343	3050	3756
90	2286	1939	1212	2636	3431	4226
100	2540	2154	1346	2929	3812	4696
110	2794	2369	1481	3222	4194	5165
120	3048	2585	1615	3515	4575	5635
130	3302	2800	1750	3808	4956	6104
140	3556	3015	1885	4101	5337	6574
150	3810	3231	2019	4394	5719	7043
160	4064	3446	2154	4687	6100	7513
170	4318	3662	2289	4980	6481	7982
180	4572	3877	2423	5273	6862	8452
190	4826	4092	2558	5566	7244	8922
200	5080	4308	2692	5859	7625	9391
250	6350	5385	3365	7323	9531	11739
300	7620	6462	4039	8788	11437	14087

Например, ако използвате 120-инчов екран, препоръчаното проекционно разстояние е 4575 mm.

Ако измереното проекционно разстояние е 4000 mm, най-близкото съвпадение в колона "[Проекционно разстояние \(мм\)](#)" е 3812 mm. Търсенето по този ред, показва че е необходим екран с размер 100" (инча) (около 2,8 m).



- За да оптимизирате качеството на прожекцията, Ви предлагаме да прожектирате на място с цвят, различен от сивия.
- Всички измервания са приблизителни и може да се различават от действителните размери. Ако възнамерявате да монтирате проектора някъде за постоянно, BenQ препоръчва първо физически да проверите размера на екрана и прожекционното разстояние, като използвате проектора на място преди да го монтирате за постоянно, така че да се отчетат оптичните характеристики на конкретния проектор. Това ще ви помогне при определянето на точната монтажна позиция, така че да прилегне по най-добрия начин на избраното от Вас място за инсталация.

LU935ST

- Аспектното съотношение на екрана е 16:10 и прожектираната картина е в съотношение 16:10

Големина на екрана				Прожекционно разстояние (мм)		
Диагонал		W (мм)	H (мм)	Минимална дължина	Средно	Максимална дължина
Инч	мм			(максимално мащабиране)		(минимално мащабиране)
30	762	646	404	523	549	575
40	1016	862	538	698	732	767
50	1270	1077	673	872	915	958
60	1524	1292	808	1047	1098	1150
80	2032	1723	1077	1396	1465	1534
90	2286	1939	1212	1570	1648	1725
100	2540	2154	1346	1745	1831	1917
110	2794	2369	1481	1919	2014	2109
120	3048	2585	1615	2094	2197	2300
130	3302	2800	1750	2268	2380	2492
140	3556	3015	1885	2443	2563	2684
150	3810	3231	2019	2617	2746	2875
160	4064	3446	2154	2791	2929	3067
170	4318	3662	2289	2966	3112	3259
180	4572	3877	2423	3140	3295	3451
190	4826	4092	2558	3315	3479	3642
200	5080	4308	2692	3489	3662	3834
250	6350	5385	3365	4362	4577	4792
300	7620	6462	4039	5234	5492	5751

Например, ако използвате 120-инчов екран, препоръчаното прожекционно разстояние е 2197 mm.

Ако измереното прожекционно разстояние е 2500 mm, най-близкото съвпадение в колона "[Прожекционно разстояние \(мм\)](#)" е 2563 mm. Търсенето по този ред, показва че е необходим екран с размер 140" (инча) (около 3,6 m).



- За да оптимизирате качеството на прожекцията, Ви предлагаме да прожектирате на място с цвят, различен от сивия.
- Всички измервания са приблизителни и може да се различават от действителните размери. Ако възнамерявате да монтирате проектора някъде за постоянно, BenQ препоръчва първо физически да проверите размера на екрана и прожекционното разстояние, като използвате проектора на място преди да го монтирате за постоянно, така че да се отчетат оптичните характеристики на конкретния проектор. Това ще ви помогне при определянето на точната монтажна позиция, така че да прилегне по най-добрия начин на избраното от Вас място за инсталация.

Монтаж на проектора

Ако възнамерявате да монтирате Вашия проектор, силно препоръчваме употребата на подходящ монтажен комплект на BenQ, който да осигури безопасна инсталация. Ако използвате монтажен комплект за проектор, който не е от марката BenQ, съществува опасност за безопасността, тъй като проекторът може да падне при евентуално неправилно закрепване, дължащо се на използване на винтове с неправилен габарит или дължина.

Преди монтажа на проектора

- Поръчайте монтажен комплект на BenQ от същото място, откъдето сте закупили вашия проектор на BenQ.
- BenQ препоръчва да закупите и отделен обезопасителен кабел за устройства за монтаж и да го прикрепите здраво към съответния слот на проектора и основата на монтажната скоба. Това осигурява вторично ограничаване на проектора, ако монтажната скоба се разхлаби.
- Помолете вашия търговски представител да инсталира проектора вместо вас. Ако монтирате проектора сами, той може да падне и да Ви нарани.
- Вземете необходимите предпазни мерки, за да предотвратите падане на проектора например при земетресение.
- Гаранцията не покрива щети в следствие на монтаж на проектора с монтажен комплект на производител, различен от BenQ.
- Вземете под внимание температурата на околната среда, където проекторът се монтира на тавана/стената. Ако се използва печка, температурата в близост до тавана може да е по-висока от очакваното.
- Прочетете ръководството за потребителя на монтажния комплект относно радиуса на действие на въртящия елемент. Затягането с въртящ елемент, с радиус на действие по-висок от препоръчителния, може да доведе до повреда на проектора и последващо падане.
- Уверете се, че контактът на захранването е на достъпна височина, така че да можете лесно да изключите проектора.

Диаграма за монтаж натаван/стена

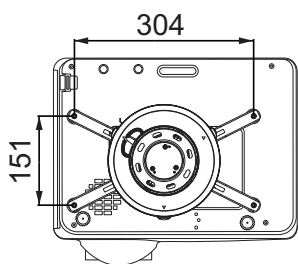

BenQ с монтаж за таван CMG3
(5J.JAM10.001)
Винт за монтаж на таван: M4
(Макс. L = 25 мм; мин. L = 20 мм)

Единица: мм

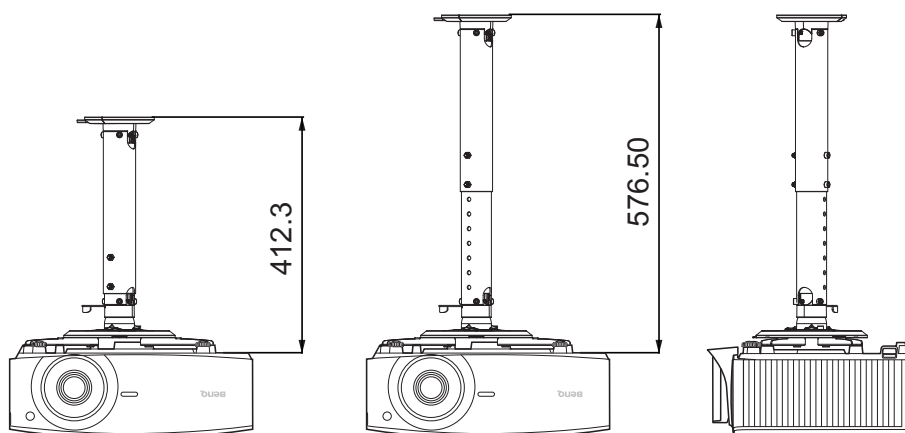

Настройка на позицията на проектора



Придвижване на обектива за прожектиране

Управлението на придвижването на обектива осигурява гъвкавост за монтажа на вашия проектор. То позволява проекторът да се разполага изместен от центъра на екрана.

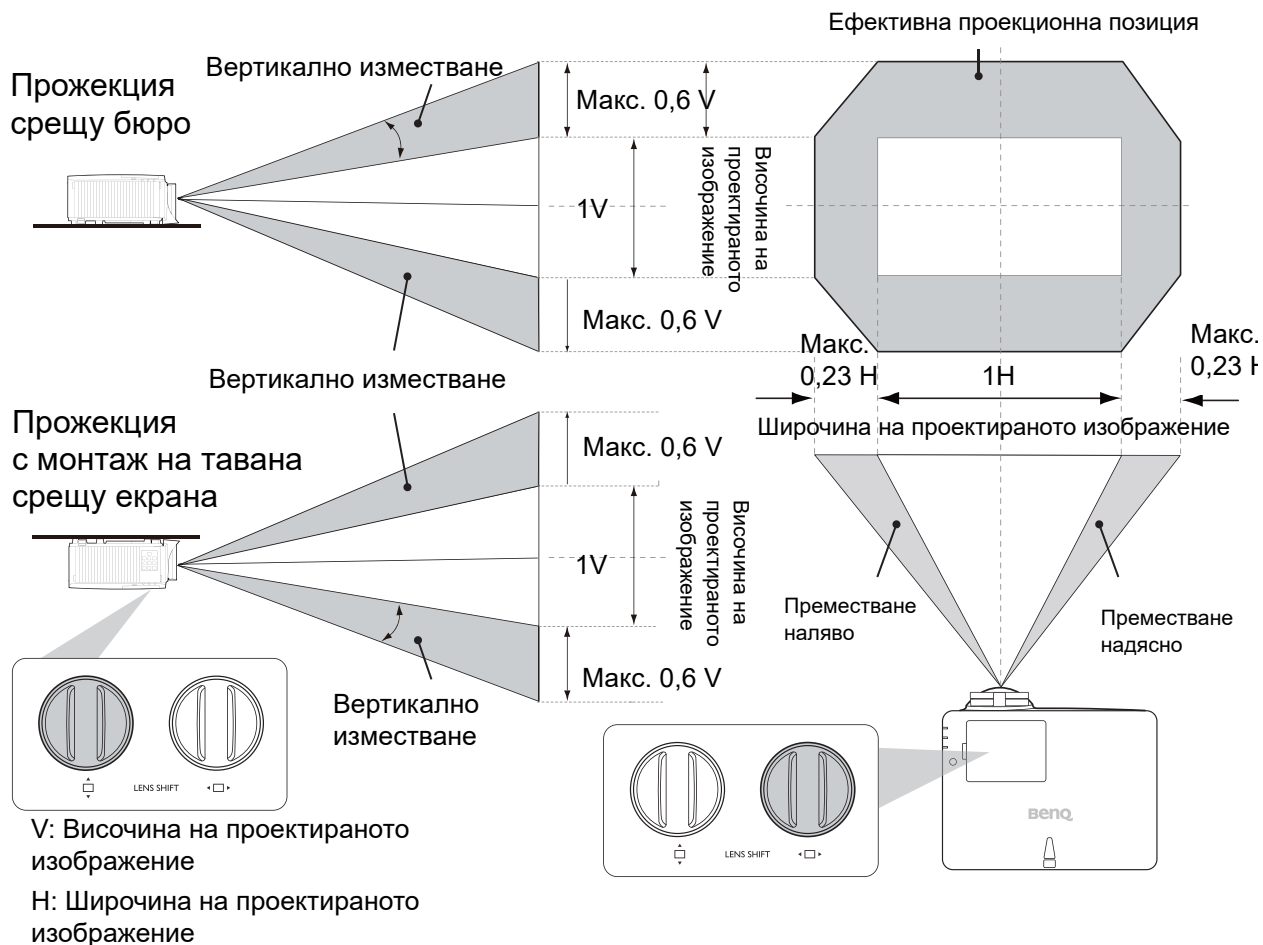
Придвижването на обектива се изразява като процент от височината или ширината на прожектираното изображение. Можете да завъртате копчетата на проектора, за да придвижвате обектива за прожектиране във всяка посока в допустимия диапазон, в зависимост от желаното положение на вашето изображение.



За да достигнете най-високото или най-ниското положение на проекция:

1. Завъртете  (нагоре/надолу).
2. Когато усетите, че достига лимита, завъртете  (наляво/надясно) наляво или надясно и отново  завийте.

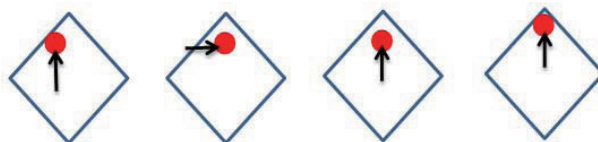

3. Повторете стъпката по-горе, докато намерите подходящата позиция, от която се нуждаете.



- Ако чуete “щракване” по време на настройката, това означава, че копчето преминава през ограничението за настройка. Моля, спрете да го регулирате, за да избегнете неочаквани повреди, и завъртете копчето в обратна посока, поне до една стъпка преди щракването.
- Ако не можете да го върнете, моля, едновременно натиснете и завъртете копчето наобратно.

Настройка на прожектираното изображение

Настройка на ъгъла на прожектиране

Ако проекторът не е поставен на равна повърхност или екранът и проекторът не са перпендикулярни един спрямо друг, прожектираното изображение е трапецовидно. Можете да завинтите регулиращите крачета, за да настроите фино хоризонталния ъгъл.

За да приберете крачетата, завинтете задните регулиращи крачета в обратна посока.

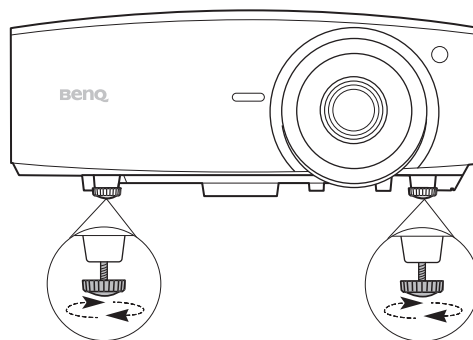

Не гледайте в обектива при включен светлинен източник. Силната светлина от светлинния източник може да причини увреждания на очите.

Фина настройка на размера и яснотата на изображението

Можете да регулирате прожектираното изображение до желания размер от пръстена за мащабиране.

Изяснете изображението, като въртите пръстена за фокусиране.

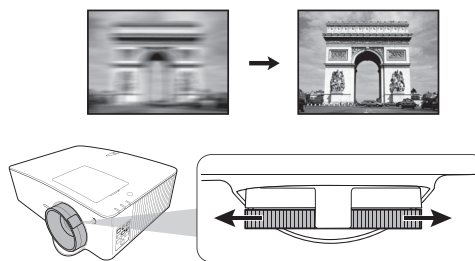
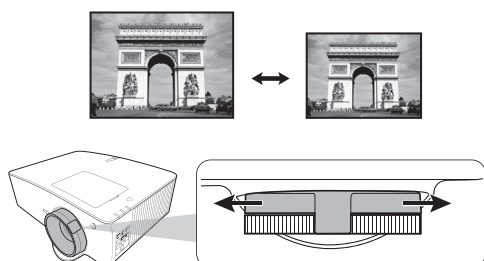

Коригиране на трапецовидното изкривяване

Трапецовидното изкривяване се отнася за ситуацията, при която прожектираното изображение се изкривява трапецовидно поради ъглово проектиране.

За да коригирате трапецовидните изкривявания, можете да активирате **Авт. верт. корекция** функцията в менюто **Разширени Меню - Дисплей**. Или можете да го коригирате ръчно, като следвате тези стъпки.

1. Направете една от следните стъпки за показване на основната страница за коригиране.

- Натиснете / или / на проектора или на дистанционното.
- Натиснете **QUICK INSTALL (БЪРЗА ИНСТ.)** на дистанционното управление. Натиснете , за да маркирате **2D корекция** и натиснете **ОК**.
- Отидете в **Разширени Меню - Дисплей > 2D корекция** и натиснете **ОК**.

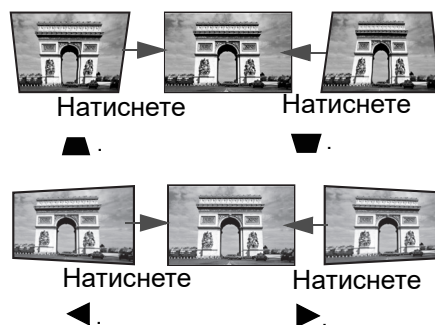

2. След **2D корекция** се показва страницата за корекция. Натиснете **▲**, за да коригирате трапецовидното изкривяване в горната част на изображението. Натиснете **▼**, за да коригирате трапецовидното изкривяване в долната част на изображението. Натиснете **◀**, за да коригирате трапецовидното изкривяване в дясната част на изображението. Натиснете **▶**, за да коригирате трапецовидното изкривяване в лявата част на изображението.
3. Когато се покаже страницата за коригиране **2D корекция**, можете също да направите следните настройки:
 - Натиснете **AUTO (АВТОМ.)** и нулирайте стойностите на корекцията.
 - Натиснете **▲/▼**, за да забраните функцията авт. верт. корекция.

Настройка на съвпадане на ъгли

Можете да настроите ръчно четирите ъгли на изображението чрез задаване на хоризонталните и вертикалните стойности.

1. Направете една от следните стъпки за показване на страницата за коригиране на съвпадането на ъглите.
 - Натиснете **QUICK INSTALL (БЪРЗА ИНСТ.)** на дистанционното управление. Натиснете **▼**, за да маркирате **Побиране в ъгъла** и натиснете **ОК**.
 - Отидете в **Разширени Меню - Дисплей > Побиране в ъгъла** и натиснете **ОК**.
2. Натиснете **▲/▼/◀/▶**, за да изберете ъгъл и натиснете **ОК**.
3. Натиснете **▲/▼**, за да настроите вертикални стойности.
4. Натиснете **◀/▶**, за да настроите хоризонтални стойности.



Свързване

При свързване на източник на сигнал към проектора, се уверете че:

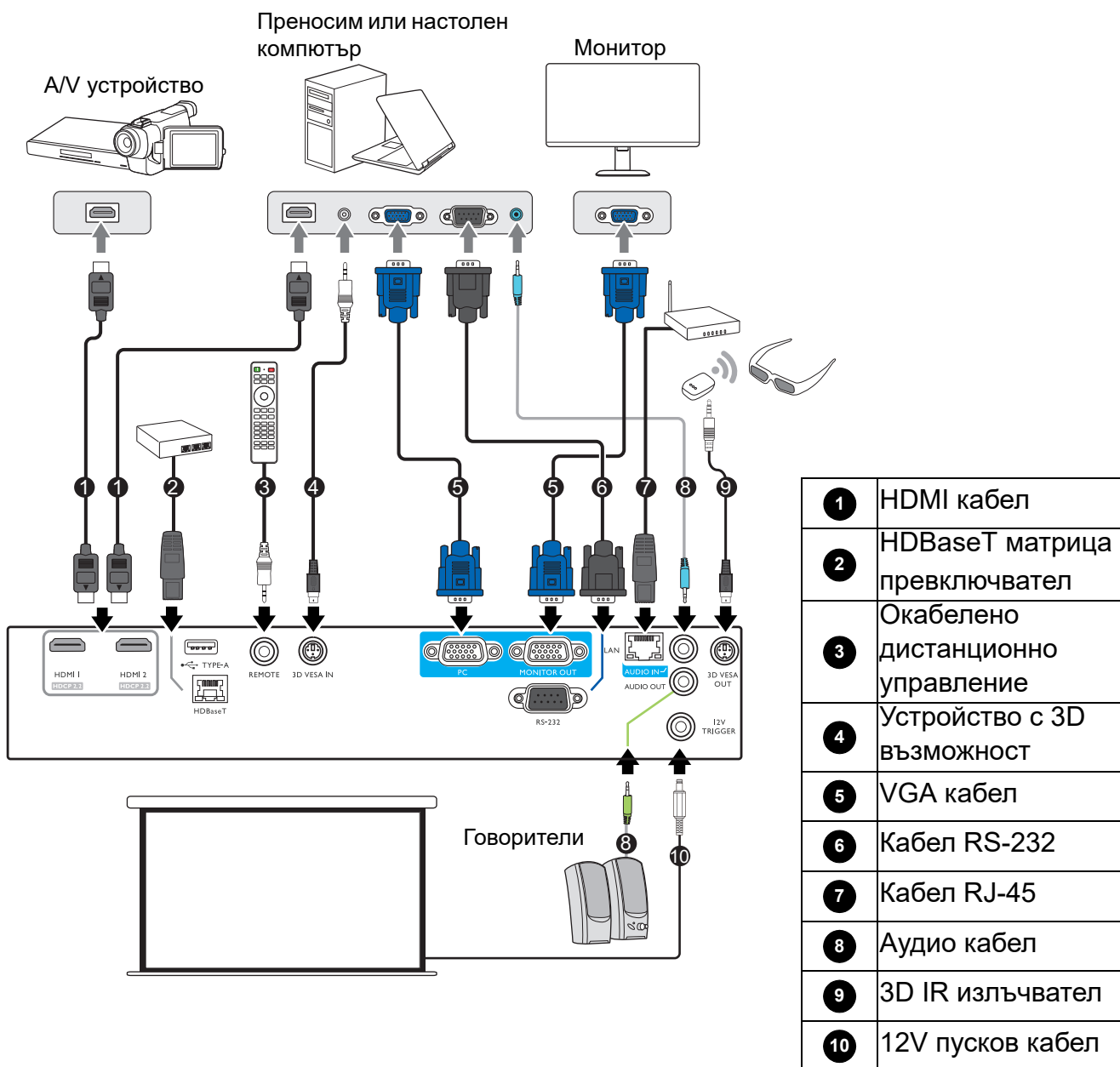

1. Преди осъществяване на свързването сте изключили цялото оборудване.
2. Използвайте подходящи сигнални кабели за всеки от източниците.
3. Уверете се, че кабелите са влезли добре.





- Някои от кабелите на показаните по-горе начини на свързване не се доставят с проектора (виж [Съдържание на доставката на страница 7](#)). Могат да бъдат закупени от магазините за електроника.
- Илюстрациите на свързванията са само за справка. Съединителните жакове отзад на проектора са различни за всеки модел проектор.
- Много преносими компютри не включват външните си видео портове при свързване с проектор. Обикновено клавишните комбинации, като FN + клавиша за функция със символ монитор превключват външния дисплей в състояние включване/изключване. Натиснете едновременно FN и съответния функционален клавиш. Вижте документацията на преносимия компютър, за да видите клавишните комбинации.
- Ако избраното видео изображение не се покаже след включване на проектора и избор на съответния видео източник, проверете дали видео устройството е включено и работи правилно. Проверете още дали сигналните кабели са правилно свързани.

Трябва само да свържете проектора към устройство с източник на видео, като използвате само един от методите за свързване, но всеки може да осигури различно ниво на качество на видеото.

Терминал		Качество на картината
HDMI 1		Най-добро
HDMI 2		Най-добро

Свързване на звук

Проекторът има вградени моно високоговорител(и), които са създадени за осигуряване на основни звукови функции при презентиране на данни за бизнес-цели. Не са предназначени за стерео възпроизвеждане, както е при системите за домашно кино. Входните стерео сигнали (ако има такива), се миксират в общоприет моно сигнал през високоговорителя(ите) на проектора.



Вградените високоговорители ще се заглушат, когато се свърже жакът **АУДИО ИЗХОД**.



- Проекторът може да възпроизвежда само смесен моно звук, дори ако входния сигнал е стерео.
- Ако избраното видео изображение не се покаже след включване на проектора и избор на съответния видео източник, проверете дали видео устройството е включено и работи правилно. Проверете още дали сигналните кабели са правилно свързани.

Работа

Пускане на проектора

1. Включете щепсела в контакта. Включете превключвателя на захранващия контакт (където има такъв). Индикаторът за захранване на проектора светва в оранжево след включване на захранването.
2. Натиснете  на проектора или  на дистанционното управление, за стартиране на проектора. Светлинният индикатор за захранване преминава в зелено и остава да свети по време на работа на проектора.

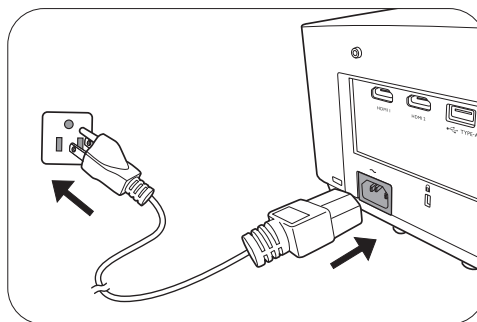

Процедурата по стартиране отнема около 30 секунди. На по-късен етап от стартирането, се проектира начална емблема.

(Ако е необходимо) Завъртете пръстена на фокуса, за да регулирате яснотата на изображението.

3. Ако проекторът се активира за пръв път, изберете език на екранните менюта като следвате инструкциите на екрана.
4. Ако ви бъде подсказано да въведете парола, натиснете клавишите стрелки, за да въведете 6-цифрена парола. Виж [Използване на функцията за парола на страница 25](#).

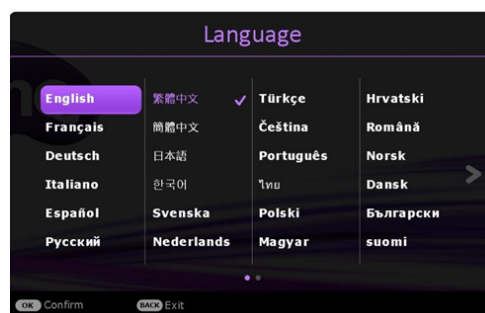

5. Включете цялото свързано оборудване.
6. Проекторът ще започне да търси входни сигнали. Наличният в момента сканиран входен сигнал се показва. Ако проекторът не разпознае валиден сигнал, се показва съобщението „No Signal“ („Няма сигнал“) до намиране на входен сигнал.

Можете също да натиснете **SOURCE (ИЗТОЧНИК)**, за да изберете желания входен сигнал. Виж [Превключване на входния сигнал на страница 27](#).



- Моля, използвайте оригиналните аксесоари (например захранващ кабел), за да избегнете възможни опасности, като токов удар и пожар.
- Ако проекторът е нагорещен от предишно използване, той включва охлаждащия вентилатор за около 90 секунди, преди да се подаде захранване към светлинния източник.



- Снимките на съветника за настройка по-долу са само за справка и може да се различават от действителната конструкция.
- Ако честотата/разделителната способност на входния сигнал надхвърли работния обхват на проектора, се изписва съобщението „Out of Range“ („Извън обхват“) на празен екран. Сменете на входен сигнал, който е съвместим с разделителната способност на проектора или понижете настройките за входен сигнал. Виж [Схема на синхронизация на страница 60](#).
- Ако не се открие сигнал в продължение на 3 минути, проекторът автоматично влиза в режим на икономия.

Използване на менютата

Проекторът разполага с 2 вида екранни менюта (OSD), които позволяват различни регулировки и настройки.

- **Осн.** Екранно меню: осигурява основни функции на менюто. (Вж. [Осн. меню на страница 37](#))
- **Разширени** Екранно меню: осигурява пълни функции на менюто. (Вж. [Разширени меню на страница 40](#))

За да влезете в OSD менюто, натиснете **MENU (МЕНЮ)** на проектора или дистанционното управление.

- Използвайте клавишите със стрелки (▲/▼/◀/▶) на проектора или дистанционното управление за придвижване в елементите на менюто.
- Използвайте **OK** на проектора или дистанционното управление, за да потвърдите избрания елемент от менюто.

Първият път, когато използвате проектора (след приключване на първоначалната настройка), **Разширени** се появява основно екранно меню.



Снимките на екранните менюта по-долу в това ръководство са само за справка и може да се различават от действителния дизайн.

По-долу е даден преглед на екранно меню **Разширени**.

	<p>1 Основно меню и икона на основното меню</p>	<p>5 Натиснете BACK (НАЗАД), за да се върнете на предишната страница.</p>
	<p>2 Подменю</p>	<p>6 Натиснете MENU (МЕНЮ) за изход.</p>
	<p>3 Текущ входен сигнал</p>	<p>7 Състояние</p>
	<p>4 Натиснете OK, за да влезете в менюто.</p>	

Ако възнамерявате да превключвате от екранно меню **Разширени** в екранно меню **Осн.**, следвайте инструкциите по-долу:

1. Отидете в **Разширени Меню - Система > Настройки на меню** и натиснете **OK**.
2. Изберете **Тип меню** и **OK**.
3. Натиснете ▲/▼, за да изберете **Осн.**. При следващото включване на проектора можете да влезете в екранното меню **Осн.** с натискане на **MENU (МЕНЮ)**.

По-долу е даден преглед на екранно меню **Осн.**.

	<p>1 Тип меню</p>	<p>4 Натиснете ОК, за да влезете в менюто.</p>
	<p>2 Основно меню</p>	<p>5 Състояние</p>
	<p>3 Текущ входен сигнал</p>	<p>6 Натиснете MENU (МЕНЮ) за изход.</p>

По същия начин, когато искате да превключвате от екранно меню **Осн.** в екранно меню **Разширени**, следвайте инструкциите по-долу:

1. Отидете в **Осн. Меню > Тип меню**.
2. Натиснете **ОК** и натискайте **▲/▼**, за да изберете **Разширени**. При следващото включване на проектора можете да влезете в екранното меню **Разширени** с натискане на **MENU (МЕНЮ)**.

Захващане на проектора

Използване на захващаща блокировка на кабела

Проекторът трябва да бъде инсталиран на безопасно място, за да се предотврати кражба. Ако това е невъзможно, закупете защитно устройство за монтаж, за да обезопасите проектора. Можете да намерите отвор за заключване срещу кражба от задната страна на проектора. Виж елемент 20 на [страница 9](#).

Обезопасителният монтажен кабел обикновено представлява комбинация от бутон(и) и блокировка. Вижте документацията на блокировката, за да разберете как да я използвате.

Използване на функцията за парола

Задаване на парола

1. Отидете в **Разширени Меню - Система > Настройки защита**. Натиснете **ОК**. Показва се страницата **Настройки защита**.
2. Маркирайте **Смени парола** и натиснете **ОК**.
3. Четирите клавиши със стрелки (**▲**, **▶**, **▼**, **◀**) съответстват на 4 последователни цифри (1, 2, 3, 4). В зависимост от паролата, която искате да въведете, натискайте клавишите-стрелки, за да въведете шестте знака на паролата.
4. Потвърдете новата парола като я въведете отново.

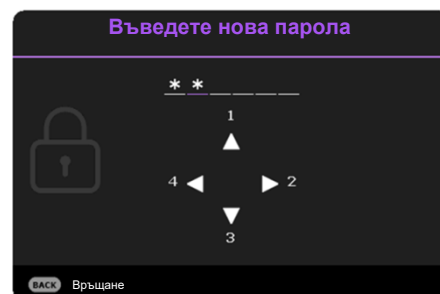

5. За да активирате функцията **Заклучване при Включено Положение**, натиснете **▲/▼**, за да маркирате **Заклучване при Включено Положение** и натиснете **ОК**. Натиснете **◀/▶**, за да изберете **Включено**. Въведете паролата отново.



- Въвежданите цифри се показват като звездички на екрана. Запишете си избраната парола и я съхранявайте на сигурно място след задаването ѝ, за да бъде налична в случай, че я забравите.
- След като зададете парола и активирате заключване при включване, проекторът не може да бъде използван, освен при въвеждане на съответната парола при всяко стартиране.

Ако забравите паролата

Ако въведете погрешна парола, се показва съобщение за грешка при въвеждане на паролата, последвано от съобщението **Въведете текуща парола**. Ако изобщо не си спомняте паролата, можете да използвате процедурата за възстановяване на парола. Виж [Процедура за напомняне на паролата на страница 26](#).

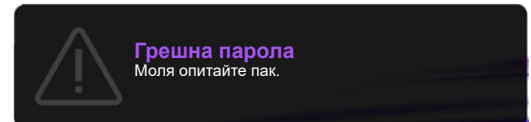

Ако въведете неправилна парола 5 поредни пъти, проекторът за кратко се изключва автоматично.

Процедура за напомняне на паролата

1. Натиснете и задръжте **AUTO (АВТОМ.)** за 3 секунди. Проекторът показва на екрана кодиран номер.
2. Запишете номера и изключете проектора.
3. Потърсете помощ от местния сервизен център на BenQ за декодиране на номера. Може да се наложи да представите доказателство за покупката на проектора, за да потвърдите, че сте упълномощения собственик на проектора.

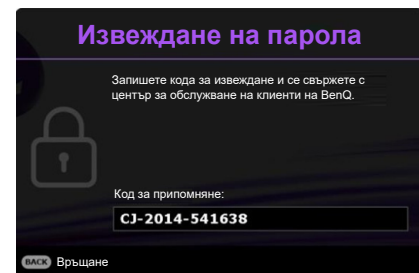

Смяна на паролата

1. Отидете на **Разширени Меню - Система > Настройки защита > Смени парола**.
2. Натиснете **ОК**. Появява се съобщението **“Въведете текуща парола”**.
3. Въведете старата парола.
 - Ако паролата е правилна, се показва друго съобщение **“Въведете нова парола”**.
 - Ако паролата е неправилна, се показва съобщение за грешна парола и се изписва съобщение за повторен опит **“Въведете текуща парола”**. Можете да натиснете **ВАСК (НАЗАД)**, за да откажете смяната, или да опитате друга парола.
4. Въведете нова парола.
5. Потвърдете новата парола като я въведете отново.

Деактивиране на функцията за парола

За деактивиране на защитата с парола, отидете в **Разширени Меню - Система > Настройки защита > Заклучване при Включено Положение** и натиснете **ОК**.

Натиснете ◀/▶, за да изберете **Изкл.**. Появява се съобщението “**Въведете текуща парола**”. Въведете текущата парола.

- Ако паролата е правилна, OSD менюто се връща на страница **Настройки защита**. При следващото пускане на проектора не е необходимо да въвеждате паролата.
- Ако паролата е неправилна, се показва съобщение за грешна парола и се изписва съобщение за повторен опит “**Въведете текуща парола**”. Можете да натиснете **ВАСК (НАЗАД)**, за да откажете смяната, или да опитате друга парола.



Въпреки че функцията за парола е деактивирана, е необходимо да запазите старата парола, ако желаете да активирате отново функцията за парола чрез въвеждане на старата парола.

Превключване на входния сигнал

Проекторът може да бъде едновременно включен към различни източници на сигнал. В даден момент, обаче, е възможно показване само на един екран. При стартиране проекторът извършва автоматично търсене на наличните сигнали.

Уверете се, че меню **Разширени Меню - Настройки > Търсене на авт. изт.** меню е **Включено**, ако желаете проекторът да търси автоматично сигнали.

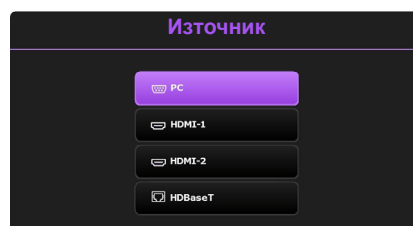

За да изберете източник:

1. Натиснете **SOURCE (ИЗТОЧНИК)**. Появява се лента за избор на източник.
2. Натискайте ▲/▼, докато бъде избран желаният сигнал и натиснете **OK**.

След като веднъж бъде разпозната, избраната информация за източника се показва за няколко секунди в ъгъла на екрана. Ако към проектора са включени повече източници на сигнал, повтаряйте стъпки 1-2 за търсене на останалите сигнали.



- Нивото на яркост на прожектираното изображение се променя при превключване между наличните входни сигнали.
- За най-добри резултати при показване е необходимо да изберете и използвате входен сигнал, който работи при основната разделителна способност на проектора. Останалите разделителни способности се мащабират от проектора, в зависимост от настройката „aspect ratio“ (пропорция) и е възможно изкривяване на някои изображения или загуба на яснота на картината. Виж [Пропорция на страница 37](#).

Управление на проектора посредством Кабелна LAN мрежа

Кабелният LAN ви дава възможност да управлявате проектора от компютър с помощта на уеб браузър, когато компютърът и проекторът са свързани правилно към една и съща мрежа.

Конфигуриране на кабелния LAN

Ако сте в DHCP среда:

1. Вземете кабел RJ45 и свържете единия му край към входния жак RJ45 за локална мрежа на проектора, а другия към порта RJ45.



При свързване на кабел RJ45, избягвайте усукване и преплитане на кабела, тъй като това може да предизвика шум или прекъсване на сигнала.

2. Уверете се, че типът на менюто е **Разширени**. Вижте [Използване на менютата на страница 24](#) как да преминете към **Разширени** екранното меню.
3. Отидете на **Разширени - Мрежа**.
4. Маркирайте **Кабелна LAN Мрежа** и след това натиснете **ОК**. Показва се страницата **Кабелна LAN Мрежа**.
5. Натиснете **▲/▼** за да маркирате **DHCP** и натиснете **◀/▶**, за да изберете **Включено**.
6. Натиснете **▲/▼**, за да маркирате **Приложи** и натиснете **ОК**.
7. Върнете се назад в **Мрежа** страница.
8. Натиснете **▲/▼**, за да маркирате **Откриване на AMX Устройство** и натиснете **◀/▶**, за да изберете **Включено** или **Изкл.**. Когато **Откриване на AMX Устройство** е **Включено**, проекторът може да бъде открит от контролер AMX.
9. Изчакайте около 15 - 20 секунди, след което влезте повторно в страницата **Кабелна LAN Мрежа**.
10. Ще се покажат настройките **IP Адрес**, **Подмр. Маска**, **Станд. шлюз**, и **DNS Сървър**. Отбележете си показания в ред **IP Адрес** IP адрес.



Ако все още не се показва **IP Адрес**, се обърнете към системния си администратор.

Ако не сте в DHCP среда:

1. Повторете стъпки 1-4 по-горе.
2. Натиснете **▲/▼** за да маркирате **DHCP** и натиснете **◀/▶**, за да изберете **Изкл.**
3. За информация по настройките **IP Адрес**, **Подмр. Маска**, **Станд. шлюз**, и **DNS Сървър** се обърнете към системния си администратор.
4. Натиснете **▲/▼**, за да изберете елемента, който искате да промените и натиснете **ОК**.
5. Натиснете **◀/▶**, за да преместите курсора и натиснете **▲/▼**, за да въведете стойността.
6. За да запаметите настройките, натиснете **ОК**. Ако не искате да запаметите настройката, натиснете **BACK (НАЗАД)**.
7. Натиснете **BACK (НАЗАД)** за връщане на страница **Кабелна LAN Мрежа**, натиснете **▲/▼** за маркиране **Откриване на AMX Устройство** и натиснете **◀/▶** за избор на **Включено** или **Изкл.**
8. Натиснете **BACK (НАЗАД)**, за да излезете от екранното меню.

Управление на проектора посредством уеб браузър

След като вече имате правилния IP адрес за проектора и последният е включен или в режим на готовност, можете да използвате всеки компютър, който е в същата локална мрежа, за да управлявате проектора.

1. Въведете адреса на проектора в адресната лента на уеб браузъра си и щракнете върху **Go**.

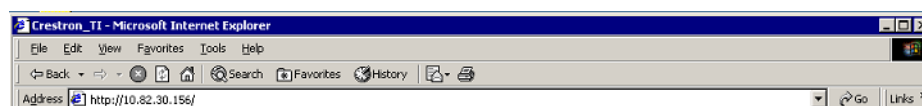

2. Отваря се страницата за дистанционна работа в мрежа. Тази страница ви позволява да работите с проектора така, че все едно използвате дистанционното управление или контролния панел на проектора.



<p>i</p>	<ul style="list-style-type: none"> • Меню (MENU (МЕНЮ)) • OK • ▲ (▼) • ◀ • Празно (BLANK (ПРАЗЕН)) 	<ul style="list-style-type: none"> • Автом. компютър (AUTO (АВТОМ.)) • ▼ (▲) • ▶ • Въвеждане (SOURCE (ИЗТОЧНИК)) 	<p>Вж. Проектор и дистанционно управление на страница 10 за подробности.</p>
----------	--	--	--

- ii За да превключите входния източник, щракнете върху желания си сигнал.
-  Списъкът на източниците е различен в зависимост от наличните връзки на проектора. „Video“ означава видео сигнал.

Страницата с инструменти ви позволява да управлявате проектора, конфигурирате **Мрежа** настройките на локалната мрежа и защитите достъпа до дистанционна мрежова работа на този проектор.

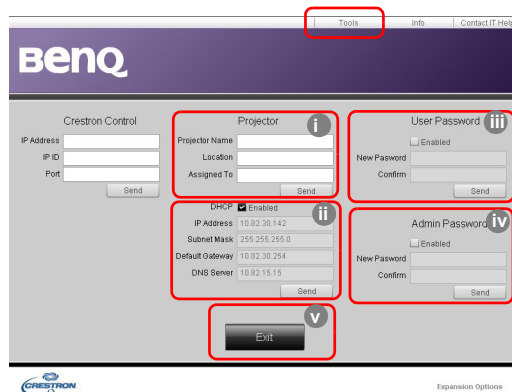

- Можете да давате име на проектора, проследявате неговото местонахождение и лицето, което отговаря за него.
- Можете да регулирате **Мрежа** настройките.
- След като се зададе парола, достъпът на този проектор до дистанционна работа в мрежа се защитава от парола.

iv. След като се зададе парола, достъпът до страницата с инструменти се защитава от парола.



След като направите настройките, натиснете бутона Send (Изпращане) и данните ще се запаметят в проектора.

v. Натиснете **Exit**, за да се върнете в страницата за дистанционна работа в мрежа.

Моля, обърнете внимание на ограничаването на дължината за въвеждане (включително интервал и други клавиши за препинателни знаци) в списъка по-долу:

Елемент от категория	Дължина за въвеждане	Макс. брой символи
Управление Crestron	IP адрес	15
	Идентификация на IP адрес	4
	Порт	5
Проектор	Име проектор	22
	Коментар	22
	Назначен	22
Мрежова конфигурация	DHCP (активиран)	(Няма)
	IP адрес	15
	Подмрежова маска	15
	Станд. шлюз	15
	DNS сървър	15
Потребителска парола	Включен	(Няма)
	Нова парола	15
	Потвърди	15
Парола на администратор	Включен	(Няма)
	Нова парола	15
	Потвърди	15

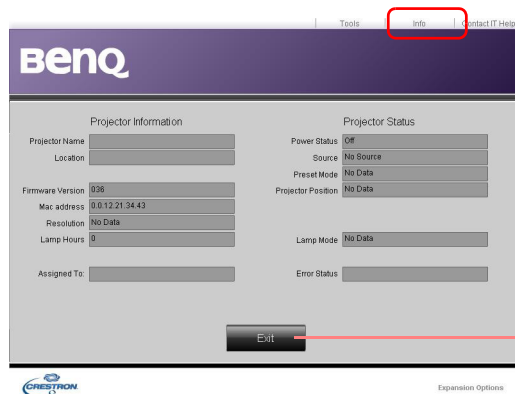

Информационната страница показва информацията и състоянието на проектора.





Натиснете **Exit** (Изход), за да се върнете в страницата за дистанционна работа в мрежа.

За повече информация, посетете <http://www.crestron.com> и www.crestron.com/getroomview.

Изключване на проектора

1. Натиснете  на проектора или  на дистанционното управление и на дисплея ще се покаже подканващо съобщение за потвърждение. Съобщението изчезва, ако не отговорите в рамките на няколко секунди.

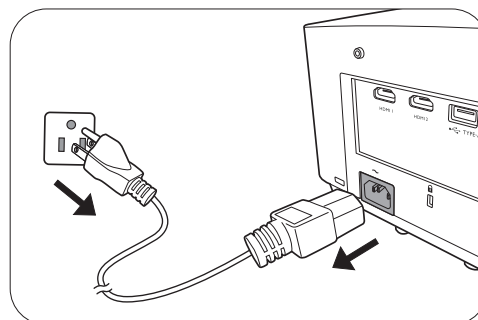

2. Натиснете  или  втори път. Индикаторът за захранване примигва в оранжево, а светлинния източник на проектора се изключва. Вентилаторите продължават да работят около 90 секунди, за да охладят проектора.

3. След като процесът на захранването приключи, индикаторът за захранването свети постоянно в оранжево и вентилаторите спират. Извадете захранващия кабел от контакта.



- Проекторът не изпълнява команди по време на процес на охлаждане с цел защита на светлинния източник.
- Избягвайте да включвате проектора веднага след като го изключите, тъй като прекомерната топлина може да скъси експлоатационния срок на светлинния източник.
- Резултатите за експлоатационния срок на светлинния източник може да варират в зависимост от условията на околната среда и употребата.

Директно изключване на захранването

Кабелът за променливотоковото захранване може да се издърпа от контакта веднага след като се изключи проекторът. За да предпазите светлинния източник, изчакайте около 10 минути, преди да пускате отново проектора. Ако опитвате да пуснете повторно проектора, вентилаторите може да работят в течение на няколко минути, за да охладят. В такива случаи натиснете  или  отново, за да стартирате проектора след спиране на вентилаторите и индикаторът за захранване светва оранжево.

Работа на менюто

Обърнете внимание, че екранните менюта (OSD) са различни, в зависимост от избрания тип на сигнала и модела проектор, който използвате.

Елементите на менюто са налични, когато проекционният апарат разпознае поне един валиден сигнал. Ако към проектора не бъде свързано оборудване или не се разпознава входен сигнал, се показват само някои елементи на менюто.

Осн. меню

Основно меню	Опции
Яркост	0~50~100
Пропорция	Автом./Реален/4:3/16:9/16:10/2,4:1
Картинен режим	Ярки/Презентация/sRGB/Инфографика/ Видео/DICOM SIM/(3D)/(HDR10)/(HLG)/ Потребител 1/Потребител 2
Сила звук	0~5~10
Светлинен режим	Нормална/Еко режим/Замъгл./Потр. Основна разделителна способност Открита разделителна способност
Инф.	Източник Картинен режим Светлинен режим 3D Формат Цветова Система Време за ползване на лампата ИД на пр. Версия на Фърмуера
Тип меню	Осн./Разширени

Разширени меню



Основно меню	Подменю	Опции
	Картинен режим	Ярки/Презентация/sRGB/ Инфографика/Видео/ DICOM SIM/(3D)/(HDR10)/(HLG)/ Потребител 1/Потребител 2
	Справочен Режим	Ярки/Презентация/sRGB/ Инфографика/Видео/ DICOM SIM/(3D)
	Яркост	0~50~100
	Контраст	-50~0~50
	Цвят	-50~0~50
	Отсянка	-50~0~50
	Острота	0~17~31
	Brilliant Color	0~10
Картина	Избор на Гама	1.8 / 2.0 / 2.1 / 2.2 / 2.3 / 2.4 / 2.6 / BenQ/DICOM
	HDR Яркост	-2~2
	Температура на цвета	Студена/Нормална/Топла
	Фино настройване на цветова температура	Ч-показател (0~50~100)
		З-показател (0~50~100)
		С-показател (0~50~100)
		Ч-изместване (-50~0~50)
		З-изместване (-50~0~50)
	Разширени цветови настройки	С-изместване (-50~0~50)
		R (Първичен цвят/Нюанс/ Наситеност/Усилване)
		G (Първичен цвят/Нюанс/ Наситеност/Усилване)
		B (Първичен цвят/Нюанс/ Наситеност/Усилване)
		Управление на цв.
M (Първичен цвят/Нюанс/ Наситеност/Усилване)		
Y (Първичен цвят/Нюанс/ Наситеност/Усилване)		
Баланс на бялото		Ч-показател/С-показател/ З-показател
Цвят на стената		Изкл./Светложълт/Розов/ Светлозелен/Синьо/ Черна дъска
Нулиране на Картината		Върни настройки/Отказ

Основно меню	Подменю	Опции		
Дисплей	Пропорция	Автом./Реален/4:3/16:9/16:10/ 2,4:1		
	2D корекция	H: -30~0~30 V: -30~0~30		
	Побиране в ъгъла			
	Тестов шаблон	Изкл./Grid W/Grid G/RGB Ramps		
	Фина настр. на PC & комп. YPrPb	Фаза X. Размер		
	Позиция			
	3D	Режим на 3D синхронизация	DLP връзка/VESA 3D	
		3D Режим	Автом./Горе- долу/Кадр. посл./ Кадрово пакет./Един до Друг/ Изкл.	
		Инвертиране на 3D синхр.	Изключване/Инвертиране	
		Закъснение на изхода за 3D синхронизация	0~359	
		Справка за 3D изход за синхронизация	3D VESA/Байпас	
		Приложи 3D настр.	3D настр. 1/3D настр. 2/ 3D настр. 3/Изкл.	
		Запиши 3D настр.	3D настр. 1/3D настр. 2/ 3D настр. 3	
	HDMI формат	Автом./RGB огр./RGB Пълно/ YUV огр./YUV Пълно		
	Преоразм. изобр.	Цифрово мащабиране	1.0X/2.0X	
		Цифр. см. и отм.	0.75X~1.0X	
		Вр. на изч.	Режими за регулиране	
			Горен	
	Долу			
	Ляво			
			Дясно	
	Основна разделителна способност	Ключ за разд. сп. на дисплея	WUXGA/1080P	
		Цифр. отм. на леща		
Бърз режим		Включено/Изкл.		
Нулиране на Дисплея		Върни настройки/Отказ		

Основно меню	Подменю	Опции		
Мрежа	Кабелна LAN Мрежа	Статус		
		DHCP	Включено/Изкл.	
		IP Адрес		
		Подмр. Маска		
		Станд. шлюз		
		DNS Сървър		
		Приложи		
		Откриване на AMX Устройство MAC адрес (кабелен)	Включено/Изкл.	
Настройки	Инсталиране на проектора	Предна маса/Задна маса/Заден таван/Преден таван		
	Дист. приемател	Преден/Горен/Преден+горен		
	Търсене на авт. изт.	Включено/Изкл.		
	Авт. синхр.	Включено/Изкл.		
	Динамично затъмняване HDR	Включено/Изкл. Автом./SRD/HDR10/HLG		
	Настр. на светл.	Светлинен режим	Нормална/Еко режим/Замъгл./ Потр.	
			Потр. яркост	
	Настройки при работа	Време за ползване на лампата		
		Празен таймер	Изключване/5 мин/10 мин/ 15 мин/20 мин/25 мин/30 мин	
		Напомнящо Съобщение	Включено/Изкл.	
		Режим голяма височина	Включено/Изкл.	
		Настройки за вкл./изкл.	Настройки за вкл./изкл.	Директно Включване Сигнал вкл. Автом. изключване Таймер за изключване
			12V Trigger	Включено/Изкл.
			Настр. сериен порт	Избор на порт RS232/HDBaseT Скорост в бодове 9600/14400/19200/38400/57600/ 115200
	HDMI еквалайзер	HDMI 1	Автом./По-ниско/Нисък/Средно/ Високо/По-високо	
		HDMI 2	Автом./По-ниско/Нисък/Средно/ Високо/По-високо	
	Памет на изобр.	Запис на памет на изобр.	Памет-1/Памет-2/Памет-3/ Памет-4/Памет-5	
		Прил. памет на изобр.		
		Преименуване		
	Нулиране на Настройки		Върни настройки/Отказ	

Основно меню	Подменю	Опции	
	Език	English/Français/Deutsch/Italiano/Español/ Русский/繁體中文/简体中文/日本語/한국어/ Svenska / Nederlands/Türkçe/Čeština/ Português/ไทย/Polски/Magyar/Hrvatski/ Română/Norsk/Dansk/Български/ Suomi/Bhs Ind/Ελληνικά/العربية/हिंदी/ فارسی / Tiếng Việt	
Система	Настройки при режим "В готовност"	Режим на готовност Авт. забр. р. на мрежа в готовн. Транзитно аудио	Еко режим/Мрежа/Нормална Искл./20 мин/1 ч/3 ч/6 ч
	Настройки на Фона	Фон Стартов Екран	BenQ/Сиво/Черен/Синьо/ Пурпурно BenQ/Черен/Синьо
	Настройки на меню	Тип меню Време показване меню	Осн./Разширени 5 сек./10 сек./20 сек./30 сек./ Винаги
	Аудио Настройки	Без звук Сила звук Тон на звънене при вкл./искл.	Включено/Искл. 0~5~10 Включено/Искл.
	Настройки защита	Закл. кл. на панела Смени парола Заклучване при Положение	Включено/Искл. Включено/Искл.
		Настройка на ID на проектора	Искл./01/02/.../99
		Фабрични настройки по подразбиране	Върни настройки/Отказ
		Нулиране на Системата	Върни настройки/Отказ
	Инф.		Основна разделителна способност
			Открита разделителна способност
			Източник
			Картинен режим
			Светлинен режим
		3D Формат	
		Цветова Система	
		Време за ползване на лампата	
		ИД на пр.	
	Версия на Фърмуера		
	Севизен код		

Осн. меню

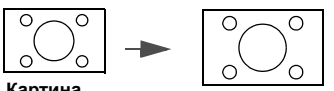
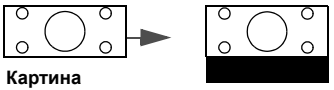
<p>Яркост</p>	<p>Колкото по-голяма е стойността, толкова по-ярко е изображението. Настройте този контрол така, че черните части на изображението да се показват като черни, но да са различими и подробностите в тъмните области.</p>
<p>Пропорция</p>	<p>Налични са няколко опции за установяване на пропорцията на изображенията, в зависимост от източника на входния сигнал.</p> <ul style="list-style-type: none"> • Автом.: Мащабира пропорционално изображението, за да съответства на основната разделителна способност на проектора по ширината на вертикала. • Реален: Проектира изображение с оригиналната му разделителна способност и преоразмерява, за да се вмести в зоната на показване. За входни сигнали с по-ниска резолюция, проектираното изображение ще се покаже в оригиналния си размер. • 4:3: Мащабира изображението така, че да бъде показано в централната част на екрана при пропорция 4:3. • 16:9: Мащабира изображението така, че да бъде показано в централната част на екрана при пропорция 16:9. • 16:10: Мащабира изображението така, че да бъде показано в централната част на екрана при пропорция 16:10. • 2,4:1: Мащабира изображението, така че да се показва подравнено с горния ръб на дисплейната област с пропорция 2,4: 1. <div style="display: flex; flex-direction: column; align-items: flex-end;"> <div style="display: flex; align-items: center; margin-bottom: 10px;">  <div style="margin-left: 10px;"> <p>Картина с пропорция 15:9</p> </div> </div> <div style="display: flex; align-items: center; margin-bottom: 10px;">  <div style="margin-left: 10px;"> <p>Картина с пропорция 4:3</p> </div> </div> <div style="display: flex; align-items: center; margin-bottom: 10px;">  <div style="margin-left: 10px;"> <p>Картина с пропорция 16:9</p> </div> </div> <div style="display: flex; align-items: center; margin-bottom: 10px;">  <div style="margin-left: 10px;"> <p>Картина с пропорция 4:3</p> </div> </div> <div style="display: flex; align-items: center; margin-bottom: 10px;">  <div style="margin-left: 10px;"> <p>Картина с пропорция 16:9</p> </div> </div> <div style="display: flex; align-items: center; margin-bottom: 10px;">  <div style="margin-left: 10px;"> <p>Картина с пропорция 16:10</p> </div> </div> <div style="display: flex; align-items: center;">  <div style="margin-left: 10px;"> <p>Картина с пропорция 2,4:1</p> </div> </div> </div>

<p>Картинен режим</p>	<p>Проекторът има предварителни настройки за няколко режима, между които можете да избирате, за да удовлетворите нуждите на работната среда и типа на входното изображение.</p> <ul style="list-style-type: none"> • Ярки: Максимизира яркостта на прожектираното изображение. Режимът е подходящ за среди, при които се изисква допълнителна яркост, като използване на проектора в добре осветено помещение. • Презентация: е предназначен за презентации. В този режим се акцентира върху яркостта, за да съвпадне с цветовете на компютъра или преносимия компютър. • sRGB: Максимизира чистотата на цветовете в RGB, за да осигури близки до действителните изображения, независимо от настройката за яркост. Най-подходящ за преглеждане на снимки, заснети със съвместим с sRGB и подходящо калибриран фотоапарат и за преглед на компютърни графики и схеми от приложения като AutoCAD. • Инфографика: Идеален е за презентации с текст и графики, поради високата яркост на цветовете и по-добрата цвятова градация за по-ясна видимост на детайлите. • Видео: Подходящ е за възпроизвеждане на видеоклипове в среда, където има околна светлина. Динамичните цвятови детайли се запазват от технологията за подобряване на BenQ. • DICOM SIM: Оптимизира контраста. • 3D: Подходящ за възпроизвеждане на 3-измерни изображения и 3-измерни видео клипове. Този режим е достъпен само, когато е активирана 3D функция и е открито 3D съдържание. • HDR10: Доставя ефекти HDR (висок динамичен обхват) с по-високи контрасти на яркост и цвятове. Този режим е наличен само, когато Настройки > HDR е настроено на Автом. или HDR10, и е открито HDR съдържание. • HLG: Доставя ефекти HDR (висок динамичен обхват) с по-високи контрасти на яркост и цвятове. Този режим е достъпен само, когато Настройки > HDR е зададено на Автом. или HLG, и се открие съдържание на HLG. • Потребител 1/Потребител 2: Запомня настройките, персонализирани въз основа на текущите картинни режими. Виж Справочен Режим на страница 41.
<p>Сила звук</p>	<p>Настройка на силата на звука.</p>
<p>Светлинен режим</p>	<p>Виж Настройване на Светлинен режим на страница 54.</p>

<p>Инф.</p>	<ul style="list-style-type: none"> • Основна разделителна способност: Показва основната разделителна способност на проектора. • Открита разделителна способност: Показва основната разделителна способност на входния сигнал. • Източник: Показва текущия източник на сигнал. • Картинен режим: Показва избрания режим в менюто Картина. • Светлинен режим: Показва избрания режим в менюто Настр. на светл. • 3D Формат: Показва текущия 3-измерен режим. • Цветова Система: Показва формата на входната система. • Време за ползване на лампата: Показва броя часове на използване на светлинния източник. • ИД на пр.: Показва ИД на проектора. • Версия на Фърмуера: Показва версията на фърмуера на вашия проектор.
<p>Тип меню</p>	<p>Превключва в екранно меню Разширени. Виж Използване на менютата на страница 24.</p>

Разширени меню

Картина

Картинен режим	<p>Проекторът има предварителни настройки за няколко режима, между които можете да избирате, за да удовлетворите нуждите на работната среда и типа на входното изображение.</p> <ul style="list-style-type: none">• Ярки: Максимизира яркостта на прожектираното изображение. Режимът е подходящ за среди, при които се изисква допълнителна яркост, като използване на проектора в добре осветено помещение.• Презентация: е предназначен за презентации. В този режим се акцентира върху яркостта, за да съвпадне с цветовете на компютъра или преносимия компютър.• sRGB: Максимизира чистотата на цветовете в RGB, за да осигури близки до действителните изображения, независимо от настройката за яркост. Най-подходящ за преглеждане на снимки, заснети със съвместим с sRGB и подходящо калибриран фотоапарат и за преглед на компютърни графики и схеми от приложения като AutoCAD.• Инфографика: Идеален е за презентации с текст и графики, поради високата яркост на цветовете и по-добрата цвятова градация за по-ясна видимост на детайлите.• Видео: Подходящ е за възпроизвеждане на видеоклипове в среда, където има околна светлина. Динамичните цвятови детайли се запазват от технологията за подобряване на BenQ.• DICOM SIM: Оптимизира контраста.• 3D: Подходящ за възпроизвеждане на 3-измерни изображения и 3-измерни видео клипове. Този режим е достъпен само, когато е активирана 3D функция и е открито 3D съдържание.• HDR10: Доставя ефекти HDR (висок динамичен обхват) с по-високи контрасти на яркост и цвятове. Този режим е наличен само, когато Настройки > HDR е настроено на Автом. или HDR10, и е открито HDR съдържание.• HLG: Доставя ефекти HDR (висок динамичен обхват) с по-високи контрасти на яркост и цвятове. Този режим е достъпен само, когато Настройки > HDR е зададено на Автом. или HLG, и се открие съдържание на HLG.• Потребител 1/Потребител 2: Запомня настройките, персонализирани въз основа на текущите картинни режими. Виж Справочен Режим на страница 41.
-----------------------	---

<p>Справочен Режим</p>	<p>Има 2 режима, които могат да бъдат дефинирани от потребителя, ако наличните картинни режими не са подходящи за вашите нужди. Можете да използвате единия от режимите за картина (освен Потребител 1/Потребител 2) като начална точка и да персонализирате настройките.</p> <ol style="list-style-type: none"> 1. Отидете на Картина > Картинен режим. 2. Натиснете ◀/▶, за да изберете Потребител 1 или Потребител 2. 3. Натиснете ▼, за да маркирате Справочен Режим, и натиснете ◀/▶, за да изберете картинен режим, който е най-близък до желанието от вас. 4. Натиснете ▼, за да изберете елемента на менюто, който искате да промените и настройте стойността. Настройките определят избрания потребителски режим.
<p>Яркост</p>	<p>Колкото по-голяма е стойността, толкова по-ярко е изображението. Настройте този контрол така, че черните части на изображението да се показват като черни, но да са различими и подробностите в тъмните области.</p>
<p>Контраст</p>	<p>Колкото по-голяма е стойността, толкова по-голям е контрастът. Използвайте, за да зададете пиковите нива на бялото, след като преди това сте настроили яркостта така, че да удовлетворява входния сигнал и средата на гледане.</p>
<p>Цвят</p>	<p>По-ниската настройка води до по-малко насищане на цветовете. Ако настройката има твърде голяма стойност, цветовете на изображението ще бъдат много ярки, което ще направи изображението нереалистично.</p>
<p>Отсянка</p>	<p>Колкото по-голяма е стойността, толкова по-зеленикава става картината. Колкото по-малка е стойността, толкова по-червеникава става картината.</p>
<p>Острота</p>	<p>Колкото по-висока е стойността, толкова по-рязко открито става картината.</p>
<p>Brilliant Color</p>	<p>Тази функция прилага нов алгоритъм за обработка на цветовете и подобрява системните нива, за да позволи по-висока яркост при по-реални и живи цветове на картината. Разрешава увеличение на яркостта повече от 50% при изображения със средни нюанси, които са чести в природата, така че проекторът да пресъздава изображенията с реалистични и естествени цветове. Ако предпочитате изображения с такова качество, изберете желаното ниво. При избор на 0, функцията Температура на цвета не е налична.</p>

**Разширени
цветови
настройки**

Избор на Гама

Гамата се отнася за зависимостта между входния източник и яркостта на картината.

- **1.8/2.0/2.1/BenQ/DICOM:** Изберете тези стойности според предпочитанията си.
- **2.2/2.3:** Увеличава средната яркост на картината. Най-добра за осветена среда, стая за срещи или семейна стая.
- **2.4/2.5:** Най-добра за гледане на филми в тъмна среда.
- **2.6:** Най-добра за гледане на филми, които са съставени повече от тъмни кадри.

Висока яркост
Нисък контраст

Ниска яркост
Висок контраст

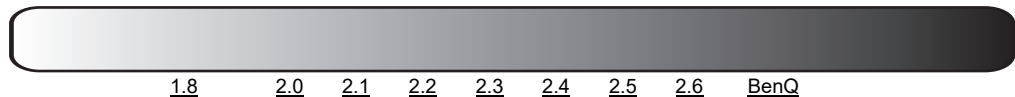

HDR Яркост

Прожекционният апарат може автоматично да регулира нивата на яркостта на вашето изображение към входния източник. Можете също ръчно да изберете ниво на яркост, за да покажете по-добро качество на картината. Когато стойността е по-висока, изображението става по-ярко; когато стойността е по-ниска, изображението става по-тъмно.

Температура на цвета



Налични са няколко предварителни настройки за температура на цвета. Наличните настройки могат да варират в зависимост от избрания тип сигнал.

- **Нормална:** Поддържа нормално оцветяване за бяло.
- **Студена:** Придава на изображенията синьо-бял цвят.
- **Топла:** Придава на изображенията червеникаво-бял оттенък.





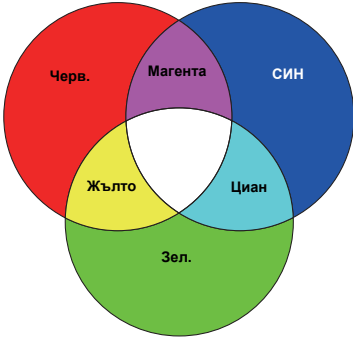

Фино настройване на цветовата температура

Можете също така да зададете предпочитана температура на цвета чрез настройка на следните опции.

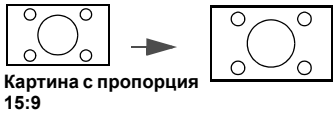
- **Ч-показател/З-показател/С-показател:** Настройва нивата на контраст на червения, зеления и синия цветове.
- **Ч-изместване/З-изместване/С-изместване:** Регулира нивата на яркост на Червения, Зеления и Синия цвят.

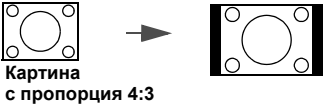
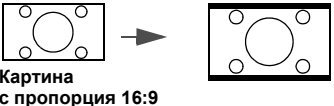
<p>Разширени цветови настройки</p>	<p>Управление на цв.</p> <p>Функцията осигурява шест набора (RGBCMY) цветовете, които могат да бъдат настройвани. Когато изберете всеки от цветовете, можете независимо да настроите неговия обхват и насищане според предпочитанията си.</p> <ul style="list-style-type: none"> • Първичен цвят: Избира цвят сред R (червен), G (зелен), B (син), C (циан), M (пурпурен) или Y (жълт). • Нюанс: Нюансът се използва за регулиране на цветовия баланс. Увеличаването на стойността ще включи цветовете, състоящи се процентно повече от съседните цветовете в посока, обратна на часовниковата стрелка. Намалването на стойността ще се извърши по посока на часовниковата стрелка. Вижте илюстрацията за начина, по който се отнасят цветовете един към друг Например, ако изберете Червен и зададете неговата стойност на 0, в прожектираната картина ще бъдат показвани само чисто червени цветовете. Увеличаването на стойността ще включи и червените нюанси в близост до жълтото, а намалването на стойността ще включи червен цвят, близък до магентата. • Наситеност: Настройте стойностите според вашите предпочитания. Всяка настройка веднага се отразява на изображението. Например, ако изберете Червен и зададете неговия обхват на 0, ще бъде засегнато насищането само на чисто червения цвят.  <p> Наситеност е количеството от този цвят във видео картината. По-ниските стойности на настройката създават по-малко наситени цветовете; а настройката „0“ премахва изцяло цвета от изображението. Ако наситеността е твърде висока, цветът ще бъде твърде ярък и нереалистичен.</p> <ul style="list-style-type: none"> • Усилване: Настройте стойностите според вашите предпочитания. Ще се повлияе нивото на контраста на първоначално избрания цвят. Всяка настройка веднага се отразява на изображението.
	<p>Баланс на бялото</p> <p>Цветовата температура на бялото може да бъде променена чрез регулиране на усилването на червено/зелено/синьо.</p>
	<p>Цвят на стената</p> <p>Коригира цвета на прожектираната картина, ако прожекционната повърхност, като боядисана стена, която може да не е бяла, функцията за цвят на стената може да спомогне за коригиране на цвета на прожектираната картина и да предотврати възможна разлика между цветовете на оригиналното и прожектираното изображения. Има няколко предварително калибрирани цвята, между които можете да изберате: Светложълт, Розов, Светлозелен, Синьо, и Черна дъска.</p>
<p>Нулиране на Картината</p>	<p>Връща всички настройки, които сте направили за менюто Картина към фабрично настроените стойности.</p>

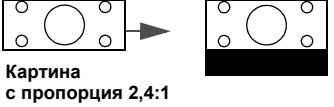
Дисплей

<p>Пропорция</p>	<p>Налични са няколко опции за установяване на пропорцията на изображенията, в зависимост от източника на входния сигнал.</p> <ul style="list-style-type: none"> • Автом.: Мащабира пропорционално изображението, за да съответства на основната разделителна способност на проектора по ширината на вертикала. • Реален: Проектира изображение с оригиналната му разделителна способност и преоразмерява, за да се вмести в зоната на показване. За входни сигнали с по-ниска резолюция, проектираното изображение ще се покаже в оригиналния си размер. • 4:3: Мащабира изображението така, че да бъде показано в централната част на екрана при пропорция 4:3. • 16:9: Мащабира изображението така, че да бъде показано в централната част на екрана при пропорция 16:9. • 16:10: Мащабира изображението така, че да бъде показано в централната част на екрана при пропорция 16:10. • 2,4:1: Мащабира изображението, така че да се показва подравнено с горния ръб на дисплейната област с пропорция 2,4: 1.       
<p>2D корекция</p>	<p>Тази функция осигурява ръчна настройка на 2D корекцията и автоматична вертикална настройка на трапецовидния камък. Виж Коригиране на трапецовидното изкривяване на страница 19.</p>
<p>Побиране в ъгъла</p>	<p>Виж Настройка на съвпадане на ъгли на страница 20.</p>
<p>Тестов шаблон</p>	<p>Вградени изображения за проверка дали проектираното изображение е без изкривявания.</p>
<p>Фина настр. на РС & комп. УРbPr</p>	<ul style="list-style-type: none"> • Фаза: Настройва фазата на часовника за намаляване изкривяването на изображението. • Х. Размер: Настройва ширината на изображението по хоризонтала. 
<p>Позиция</p>	<p>Показва страница за настройка на разположението. За да придвижите проектираното изображение, използвайте клавишите-стрелки за посока. Тази функция е налична само когато е избран РС сигнал (аналогов RGB).</p>

3D

Този проектор се отличава с триизмерна функция, която ви дава възможност да се радвате на триизмерни филми, видео клипове и спортни събития по по-реалистичен начин чрез представяне на изображенията в дълбочина. Необходимо е да носите чифт триизмерни очила, за да гледате триизмерните изображения.

- **Режим на 3D синхронизация:** Изберете подходящ режим на 3D синхронизация.
- **3D Режим:** Настройката по подразбиране е **Изкл.** Ако желаете проекторът да избере автоматично съответния 3D формат, когато откривате 3D съдържание, изберете **Автом.** Ако проекторът не може да разпознае 3D формата, натиснете **▲/▼**, за да изберете 3D режим между **Горе- долу**, **Кадр. посл.**, **Кадрово пакет.** и **Един до Друг.**





Ако е активирана 3D функцията:

- Нивото на яркост на прожектираното изображение ще се намали.
- Не могат да се регулират следните настройки: **Картинен режим**, **Справочен Режим**.
- **Корекцията** на трапецовидно изкривяване на картината може да се регулира само в ограничени градуси.
- **Инвертиране на 3D синхр.:** Когато откриете инверсията в дълбочината на изображенията, включете тази функция, за да отстраните проблема.
- **Закъснение на изхода за 3D синхронизация:** Регулира времето за забавяне на сигнала за 3D синхронизация.
- **Справка за 3D изход за синхронизация:** Решава, че сигналът за 3D синхронизиране преминава към 3D VESA излъчвател или се прехвърля към друг проектор.
- **Приложи 3D настр.:** След като се запаметят 3D настройките, можете да решите дали искате да ги приложите, като изберете набор от 3D настройки, които сте запаметили. Веднага след прилагането им проекторът автоматично ще възпроизвежда входящото 3-измерно съдържание, ако то отговаря на запаметените 3D настройки.



На разположение са само набор(и) от 3D настройки със запаметени данни.

- **Запиши 3D настр.:** След като сте показали успешно 3-измерното съдържание след извършване на необходимите корекции, можете да активирате тази функция и да изберете набор от 3D настройки за запомняне на настоящите 3D настройки.

<p>HDMI формат</p>	<p>Избира подходящ формат на цвета за оптимизиране на качеството на дисплея.</p> <ul style="list-style-type: none"> • Автом.: Автоматично избира подходяща цветова гама и степен на сивото за входящия HDMI сигнал. • RGB огр.: Използва Ограничения обхват RGB 16-235. • RGB Пълно: Използва Пълния обхват RGB 0-255. • YUV огр.: Използва Ограничения обхват YUV 16-235. • YUV Пълно: Използва Пълния обхват YUV 0-255.
<p>Преоразм. изобр.</p>	<p>Цифрово мащабиране</p> <p>Увеличава или намалява размера на проектираното изображение.</p> <ol style="list-style-type: none"> 1. След като се появи лентата за настройка, натиснете ▲/▼ продължително, за да смалите изображението до желания размер. 2. Натиснете ОК, за да влезете в режим панорама. 3. Натиснете клавишите за посока (▲, ▼, ◀, ▶) на проектора или дистанционното управление, за да се придвижвате в картината. <p></p> <p>Можете да търсите в картината само след като тя бъде увеличена. Можете да увеличите още, докато намерите съответните детайли.</p> <p>Цифр. см. и отм.</p> <p>Смалява и/или премества прожектираното изображение.</p> <ol style="list-style-type: none"> 1. След като се появи лентата за настройка, натиснете ◀/▶ продължително, за да смалите картината до желания размер. 2. Натиснете ОК, за да активирате функцията дигитално преместване. 3. След като функцията за дигитално преместване е активирана, натиснете стрелките за посока (▲, ▼, ◀, ▶), за да отместите изображението. 4. Натиснете AUTO (АВТОМ.) за възстановяване на картината до оригиналния ѝ размер. <p></p> <p>Картината може да се измести само след като е смалена.</p> <p>Вр. на изч.</p> <p>Запълва някои части от прожектираното изображение.</p> <ol style="list-style-type: none"> 1. Изберете Режими за регулиране първия с натискане на ◀/▶. 2. Натиснете ▲/▼, за да маркирате областта, която искате да коригирате, и натиснете ◀/▶, за да коригирате обхвата си. <p></p> <p>Ако активирате функцията Нулирай вс. настр. на ч. рамка, всички елементи в менюто ще се върнат към меню Вр. на изч. с фабрично зададените стойности. Натискането на AUTO (АВТОМ.) изчиства стойностите на избрания елемент (без Режими за регулиране).</p>

<p>Основна разделителна способност</p>	<ul style="list-style-type: none"> • Ключ за разд. сп. на дисплея: Изберете естествената разделителна способност на този проектор между WUXGA и 1080P. • Цифр. отм. на леща: След показването на страницата Цифр. отм. на леща, натиснете ▲/▼, за да изместите прожектираното изображение.  <p>Тази функция не е налична в следните ситуации: Картинен режим е 3D; Ключ за разд. сп. на дисплея е WUXGA.</p>
<p>Нулиране на Дисплея</p>	<p>Връща всички настройки, които сте направили за менюто Дисплей към фабрично настроените стойности.</p>

Мрежа

<p>Кабелна LAN Мрежа</p>	<p>Виж Управление на проектора посредством Кабелна LAN мрежа на страница 27.</p>
<p>Откриване на AMX Устройство</p>	<p>Когато тази функция е Включено, проекторът може да бъде открит от контролер AMX.</p>
<p>MAC адрес (кабелен)</p>	<p>Показва Mac адреса за този проектор.</p>

Настройки

<p>Инсталиране на проектора</p>	<p>Проекторът може да бъде монтиран на таван или зад екрана, или с едно или повече огледала. Виж Избор на място на страница 13.</p>
<p>Дист. приемател</p>	<p>Позволява ви да включвате всички отдалечени приемници, или един конкретен приемник на проектора.</p>
<p>Търсене на авт. изт.</p>	<p>Разрешава проекторът да извършва автоматично търсене на сигнал.</p>
<p>Авт. синхр.</p>	<ul style="list-style-type: none"> • Включено: Позволява на проектора автоматично да определя най-добрите настройки за синхронизация на картината, когато е избран компютърен сигнал (аналогов RGB) и е натиснат AUTO (АВТОМ.). • Изкл.: Проекторът няма да отговори, ако е натиснат AUTO (АВТОМ.).
<p>Динамично затъмняване</p>	<p>Позволява на проектора автоматично да открива видеосъдържанието и да подобрява контраста по време на тъмни сцени.</p>
<p>Настр. на светл.</p>	<ul style="list-style-type: none"> • Светлинен режим: Виж Настройване на Светлинен режим на страница 54. • Потр. яркост: Наличен само, когато Светлинен режим е Потр. • Време за ползване на лампата: Показва броя часове на използване на светлинния източник.

Празен таймер

Задава времето за скриване на изображението, ако няма действие при активиране на функцията празен екран, след завършване на периода изображението ще се върне на екрана. Ако предварително зададените времеви периоди не са подходящи за нуждите ви, изберете **Изключване**. Независимо дали **Празен таймер** е активирана или деактивирана, можете да натиснете произволен клавиш на проектора или дистанционното управление, за да възстановите картината.

Напомнящо Съобщение

Включва или изключва напомнящите съобщения.

Режим голяма височина

Препоръчваме ви да използвате **Режим голяма височина** при надморска височина между 1500 m –3000 m и температура на въздуха 0°C–30°C.



Работата в „**Режим голяма височина**” може да причини работа при високо ниво на шума, поради увеличената скорост на вентилатора, която е необходима за подобряване на общото охлаждане и работа на системата.

Ако използвате проектора при други екстремни условия, освен упоменатите по-горе, той ще се самоизключи, за да се предпази от прегряване. В случаи като този е необходимо да включите режима за голяма надморска височина, за да елиминирате симптомите. Това обаче не означава, че проекторът не може да функционира при всякакви сурови или екстремни условия.



Не използвайте **Режим голяма височина**, ако надморската височина е между 0 m и 1 500 m, а околната температура е между 0 °C и 35 °C. Включването в този режим в конкретния случай води до прекомерно охлаждане на проектора.

Настройки за вкл./изкл.

- **Директно Включване:** Дава възможност на проектора да се включва автоматично веднага след подаване на захранването по захранващия кабел.
- **Сигнал вкл.:** Задава дали проекторът да се включва директно, без натискане на  **POWER** или  **ON (ВКЛ.)**, когато проекторът е в режим на готовност и открива VGA сигнал или HDMI сигнал с мощност 5V.
- **Автом. изключване:** Позволява на проектора да се изключва автоматично, ако не бъде разпознат входен сигнал след указания времеви период, за да се предотврати ненужно използване на светлинният източник.
- **Таймер за изключване:** Задава таймер за автоматично изключване.

12V Trigger



Предлага се пусков превключвател 12V, който работи независимо, в съответствие с нуждите за инсталиране.

- **Изкл.:** Ако е избрана тази опция, проекторът няма да изпрати електронен сигнал, когато той е включен.
- **Включено:** Проекторът ще изпрати възходящ електронен сигнал, когато се включва и низходящ сигнал, когато се изключва.

Настр. сериен порт	<ul style="list-style-type: none"> • Избор на порт: Позволява ви да изберете предпочитан контролен порт: през RS-232C порта (RS232 порт на проектора) или HDBaseT порта (HDBaseT входен порт на проектора). • Скорост в бодове: Избира скорост на предаване, която е идентична с тази на вашия компютър, за да можете да свържете проектора с помощта на подходящ RS-232 кабел. Тази функция е предназначена за квалифициран сервизен персонал.
HDMI еквалайзер	<p>Настройва настройките за усилване на еквалайзера за HDMI сигнал. Колкото е по-висока настройката, толкова е по-силна е стойността на усилване. Ако има повече от един HDMI порт на проектора, изберете първо HDMI порта, преди да настроите стойността.</p>
Памет на изобр.	<ul style="list-style-type: none"> • Запис на памет на изобр.: Позволява ви да запазвате и прилагате няколко набора настройки на изображението за редовно използвани обстоятелства, включително следните настройки: Инсталиране на проектора, Пропорция, Картинен режим, Източник, Разделителна способност, Режим на източник на светлина, Цифр. см. и отм., Вр. на изч. Можете да изберете един набор памет, за да запазите текущите настройки. • Прил. памет на изобр.: След запазване на паметта на изображенията, можете да решите, дали желаете да ги приложите, чрез избора на набор памет, която сте запазили. • Преименуване: Преименува паметта на изображението.
Нулиране на Настройки	<p>Връща всички настройки, които сте направили за менюто Настройки към фабрично настроените стойности.</p>

Система

Език	<p>Задава езика на Екранните менюта (OSD).</p>
Настройки при режим "В готовност"	<ul style="list-style-type: none"> • Режим на готовност <ul style="list-style-type: none"> • Еко режим: Проекторът поддържа нормален режим на готовност с по-малко от 0,5 W консумация на енергия. • Мрежа: Проекторът поддържа режим на мрежова готовност с по-малко от 2 W консумация на енергия. • Нормална: Позволява на проектора да предоставя мрежа, да наблюдава и да преминава звуково през функции в режим на готовност. • Авт. забр. р. на мрежа в готовн.: Позволява на проектора да изключва функцията на мрежата след зададен период от време, след което влиза в режим на готовност. Например, ако се изберат 20 мин., проекторът е в състояние да осигури функцията на мрежата в продължение на 20 минути, след което влиза в режим на готовност. Когато изминат 20 минути, проекторът преминава в нормален режим на готовност. • Транзитно аудио: Проекторът може да възпроизвежда звук, когато е в режим на готовност и съответните жакове са свързани правилно към устройствата. Натиснете ◀/▶, за да изберете източника, който желаете да използвате. Вижте Свързване на страница 21 за извършване на свързванията.

Настройки на Фона	<ul style="list-style-type: none"> • Фон: Задава цвят на фона за проектора. • Стартов Екран: Разрешава да изберете коя екранна емблема ще се показва при стартиране на проекцията.
Настройки на меню	<ul style="list-style-type: none"> • Тип меню: Превключва в екранно меню Осн. • Време показване меню: Задава продължителността на периода, през който екранното меню остава активно след натискане на клавиш.
Аудио Настройки	<ul style="list-style-type: none"> • Без звук: Временно изключва звука. • Сила звук: Настройка на силата на звука. • Тон на звънене при вкл./изкл.: Включва или изключва силата на звука, когато проекторът е в процес на включване или изключване.  <p>Единственият начин да промените Тон на звънене при вкл./изкл. е настройката Включено или Изкл. тук. Настройката за заглушаване на звука или промяна на нивото му не оказва влияние върху Тон на звънене при вкл./изкл.</p>
Настройки защита	<p>Закл. кл. на панела</p> <p>С блокирането на управляващите клавиши на проектора, можете да предотвратите случайната смяна на настройките (например от деца). При включване на Закл. кл. на панела управляващите клавиши на проекционния апарат няма да работят, с изключение на  POWER (Захранване).</p> <p>За да освободите заключването на клавишите на панела, натиснете и задръжте ► (десния клавиш) за 3 секунди на проектора или изключете тази функция с помощта на дистанционното управление.</p>  <p>Ако изключите проектора, без да отмените заключването на клавишите на панела, при следващото му включване проекторът ще продължи да бъде в блокирано състояние.</p> <p>Смени парола</p> <p>Виж Използване на функцията за парола на страница 25.</p> <p>Заклучване при Включено Положение</p> <p>Виж Използване на функцията за парола на страница 25.</p>

<p>Настройка на ID на проектора</p>	<p>Задава идентификационния номер на този проектор (между 01 ~ 99). Когато много съседни проектори са в режим на работа едновременно, превключването на идентификационните кодове на проектора може да предотврати смущенията от други дистанционни управления. След като е зададен идентификационният номер на проектора, преминете към същия идентификационен номер за дистанционното управление, за да управлявате този проектор. Виж Проектор и дистанционно управление на страница 10.</p> <p>Задаване на идентификационен номер</p> <ol style="list-style-type: none"> 1. Натиснете и задръжте ID SET (ИД настройки), докато индикатор на ИД настройки светне. 2. Въведете идентификационния номер за дистанционното управление (между 01 ~ 99). Идентификационният номер на дистанционното управление трябва да е същият като идентификационния номер на съответния проектор. 3. Идентификационният номер е запаметен успешно, когато видите, че индикаторът на идентификационните настройки започва да мига и след това изгасва. <p>Изчистване на идентификационния номер</p> <ol style="list-style-type: none"> 1. Натиснете и задръжте ID SET (ИД настройки), докато индикатор на ИД настройки светне. 2. Натиснете ВСИЧКО за изчистване на текущата ИД настройка на дистанционното управление. 3. Идентификационният номер е премахнат успешно, когато видите, че индикаторът на идентификационните настройки започва да мига и след това се изключва.
<p>Фабрични настройки по подразбиране</p>	<p>Връща всички настройки към предварително зададените фабрични стойности.</p>  <p>Стойностите на следните настройки се запазват: 2D корекция, Авт. верт. корекция, Побирание в ъгъла, Инсталиране на проектора, Време за ползване на лампата, Режим голяма височина, Настройки защита, Скорост в бодове, Побирание в ъгъла, Цифр. см. и отм., Цифр. отм. на леща, Мрежа, HDMI еквалайзер, Ключ за разд. сп. на дисплея, Динамично затъмняване, Потр. яркост.</p>
<p>Нулиране на Системата</p>	<p>Връща всички настройки, които сте направили за менюто Система към фабрично настроените стойности.</p>

Инф.

Инф.	<ul style="list-style-type: none">• Основна разделителна способност: Показва основната разделителна способност на проектора.• Открита разделителна способност: Показва основната разделителна способност на входния сигнал.• Източник: Показва текущия източник на сигнал.• Картинен режим: Показва избрания режим в менюто Картина.• Светлинен режим: Показва избрания режим в менюто Настр. на светл.• 3D Формат: Показва текущия 3-измерен режим.• Цветова Система: Показва формата на входната система.• Време за ползване на лампата: Показва броя часове на използване на светлинния източник.• ИД на пр.: Показва ИД на проектора.• Версия на Фърмуера: Показва версията на фърмуера на вашия проектор.• Севизен код: Показва серийния номер на проектора.
------	--

Поддръжка

Поддръжка на проектора

Почистване на обектива

Почиствайте обектива винаги щом забележите замърсявания или прах върху повърхността. Моля, постарайте се да изключите проектора и го оставете да изстине напълно, преди да почиствате обектива.

- Използвайте въздух под налягане за отстраняване на прахта.
- Ако има замърсяване или петна, използвайте хартия за почистване на лещи или навлажнена мека кърпа с почистващ препарат за лещи и избършете внимателно повърхността на обектива.
- Не използвайте какъвто и да било вид абразивни подложки, алкален/кисел почистващ препарат, абразивен прах или летлив разтворител като алкохол, бензин, белина или инсектицид. Употребата на такива материали или поддържането на продължителен контакт с гумени или винилови материали може да доведе до повреда на повърхността на проектора и материала на корпуса.

Почистване на корпуса на проектора

Преди да почистите корпуса, изключете проектора при използване на подходяща процедура, както е описано в [Изключване на проектора на страница 31](#) и извадете щепсела от контакта.

- За да отстраните замърсяванията или прахта, избършете корпуса с мека кърпа без влакна.
- За да отстраните упоритите замърсявания или петна, навлажнете мека кърпа с вода и почистващ препарат с неутрално рН. След това избършете корпуса.



Никога не използвайте восък, спирт, бензин, белина или други химични препарати. Това може да повреди корпуса.

Съхранение на проектора

Ако е необходимо да съхранявате проектора за продължителен период от време, следвайте дадените по-долу инструкции:

- Уверете се, че температурата и влажността на помещението за съхранение са в препоръчаните обхвати за проектора. Моля, вижте за справка [Спецификации на страница 58](#) или се посъветвайте с вашия търговски представител относно обхвата.
- Извадете регулиращите крачета.
- Извадете батерията от дистанционното управление.
- Пакетирайте проектора в оригиналната опаковка или друга от същия вид.

Транспортиране на проектора

Препоръчваме да пренасяте проектора в оригиналната опаковка или друга от същия вид.

Информация за светлинния източник

Запознаване с часа на светлинният източник

По време на работа на проектора, продължителността (в часове) на използването на светлинния източник се изчислява от вграден таймер. Методът на изчисляване на съответния брой часове за светлинния източник, е както следва:

Вр. на изп. на изт. на св. = (часа, използвани в режим **Нормална**) + (часа, използвани в режим **Еко режим**) + (часа, използвани в режим **Замъгл.**) + (часа, използвани в режим **Потр.**)

Общият (еквивалентен) час на светлинния източник = 1,0 x (часове на използване в **Нормална** режим) + 1,0 x (часове на използване в **Еко режим** режим) + 1,0 x (часове на използване в **Замъгл.** режим) + 1,0 x (часове на използване в **Потр.** режим)

За да получите информация за броя работни часове на светлинния източник:

1. Отидете в **Разширени Меню - Настройки > Настр. на светл.** и натиснете **ОК**. Показва се страницата **Настр. на светл.**
2. Натиснете **▼** за избор на **Време за ползване на лампата** и натиснете **ОК**. Показва се информацията за **Време за ползване на лампата**.

Можете още да получите информация за броя работни часове на светлинния източник в менюто **Инф.**

Удължаване на експлоатационния живот на светлинния източник

- Настройване на **Светлинен режим**

Отидете в **Разширени Меню - Настройки > Настр. на светл. > Светлинен режим** и изберете подходяща мощност на лампата от предоставените режими.

Установяването на проектора в режим **Еко режим**, **Замъгл.**, или **Потр.** удължава експлоатационния живот на светлинния източник.

Режим на светлинен източник	Описание
Нормална	Осигурява пълна яркост на светлинния източник
Еко режим	Снижава яркостта за удължаване на живота на светлинния източник и намалява шума на вентилатора
Замъгл.	Намалява яркостта, за да осигури по-дълъг експлоатационен живот на светлинния източник
Потр.	Активира лентата за регулиране на яркостта на светлинния източник, така че да можете да регулирате настройката според вашите предпочитания

- Настройка **Автом. изключване**

Тази функция позволява на проектора да се изключва автоматично, ако не бъде разпознат входен сигнал след указания времеви период, за да се предотврати ненужно използване на светлинния източник.

За да зададете **Автом. изключване**, отидете в **Разширени Меню - Настройки > Настройки при работа > Настройки за вкл./изкл. > Автом. изключване** и натиснете **◀/▶**.



- Видимата яркост на прожектираното изображение се променя, в зависимост от условията на околното осветяване, избраните настройки на входния сигнал контраст/яркост и е право пропорционален на разстоянието за прожектиране.
- Яркостта на светлинния източник намалява с времето и може да бъде различна в рамките на спецификациите на производителя на светлинния източник. Това е нормално и очаквано поведение.

Индикатори

Светлинни			Състояние и Описание
POWER	TEMP	LIGHT	
Захранващи събития			
			Режим на готовност
			Включване
			Нормална работа
			Нормално охлаждане след изключване
			Изтегляне
			Неуспешен CW пуск
			Стартирането на фосфорно колело е неуспешно
			Изпълняване на принудителен отказ ВКЛЮЧЕНО
			Изпълняване на принудителен отказ ИЗКЛЮЧЕНО
Резултати на светлинния източник			
			Светлинният източник е изтощен
			Грешка на светлинния източник при нормални условия на работа
			Светлинният източник не свети
Термични събития			
			Грешка от вентилатор 1 (действителните обороти на вентилатора са извън желаните)
			Грешка от вентилатор 2 (действителните обороти на вентилатора са извън желаните)
			Грешка от вентилатор 3 (действителните обороти на вентилатора са извън желаните)
			Грешка от вентилатор 4 (действителните обороти на вентилатора са извън желаните)
			Грешка от вентилатор 5 (действителните обороти на вентилатора са извън желаните)
			Грешка от вентилатор 6 (действителните обороти на вентилатора са извън желаните)
			Грешка в температура 1 (над ограничената температура)

		Изкл.		: Оранжево вкл.		: Зелено вкл.		: Червено вкл.
			: Мигащо Оранжево			: Мигащо Зелено		: Мигащо червено

Отстраняване на повреди

? Проекторът не се включва.

Причина	Отстраняване
Захранващият кабел не работи.	Включете захранващия кабел в контакта за променливо напрежение на проектора и включете щепсела в контакта. Ако захранващият контакт има превключвател, се уверете, че е включен.
Опит за повторно включване на проектора по време на процес на охлаждане.	Изчакайте до завършване на процеса на охлаждане.

? Няма картина

Причина	Отстраняване
Видео източникът не е включен или е свързан неправилно.	Включете видео източника и проверете дали сигналният кабел е правилно свързан.
Проекторът не е правилно свързан към устройството на входящия сигнал.	Проверете връзката.
Неправилно избран входен сигнал.	Изберете правилния входящ сигнал с бутона SOURCE (ИЗТОЧНИК) .
Капакът на обектива все още е затворен.	Отворете капака на обектива.

? Замъглено изображение

Причина	Отстраняване
Обективът на проектора не е правилно фокусиран.	Настройте фокуса на обектива с помощта на пръстена за фокусиране.
Проекторът и екранът не са подравнени правилно.	Регулирайте ъгъла и посоката на проектора, както и височината му, ако е необходимо.
Капакът на обектива все още е затворен.	Отворете капака на обектива.

? Дистанционното управление не работи.

Причина	Отстраняване
Батериите са изтощени.	Сменете и двете батерии с нови.
Между дистанционното управление и проектора има препятствие.	Отстранете препятствието.
Намирате се твърде далеч от проектора.	Застанете в обхват от 8 метра (26 фута) от проектора.

? Паролата е неправилна.

Причина	Отстраняване
Не си спомняте паролата.	Виж Процедура за напомняне на паролата на страница 26 .

Спецификации

Спецификации на проектора



Всички спецификации са обект на промяна без предизвестие.

Оптични

Разделителна способност
1 920 (X) x 1 200 (B)

Система на Показване
1-CHIP DMD

Обектив

LU935: F = 1,81~2,1, f = 14,3~22,9 мм

LU935ST: F = 1.83~1.86, f = 8.6~9.4 мм

Диапазон на ясно фокусиране

LU935: 1.75 – 5.84 m@Wide, 2.8 – 5.61 m@Tele

LU935ST: 1.04 – 3.47 m@Wide, 1.15 – 2.29 m@Tele

Светлинен източник
Лазер

Електрическо

Захранване
Променливотоково 100–240V, 5,3A, 50-60 Hz
(Автоматично)

Консумация на енергия
495 W (Максимум); < 0,5 W (Режим на готовност);
< 2 W (когато Мрежовата функция в Настройки при
Режим на готовност е включена)

Механично

Тегло
7,0 кг (15,4 фнт)

Изходи

изход RGB
D-Sub 15-извода (женски) x 1

Високоговорител
10 вата x 2

Изход за звуков сигнал
PC аудио жак x 1

3D VESA
3D VESA ИЗХОД x 1

Управление

USB
Тип A x 1 (5V/1,5A)

Серийно управление с RS-232
9 извода x 1

Управление на локалната мрежа
RJ45 x 1

12V пусково x 1

Инфрачервен приемник x 2

Окабелено дистанционно управление x 1

Входове

Вход за компютър
Вход RGB
D-Sub 15-извода (женски) x 1

Вход за видео сигнал
Сигнален вход SD/HDTV
Аналогов - компонентен (през RGB вход)
Цифров - HDMI x 2
HDBaseT x 1

Вход за звуков сигнал
PC аудио жак x 1

3D VESA
3D VESA ВХОД x 1

Изисквания за Околната Среда

Работна температура
0°C–40°C на морското равнище

Работна относителна влажност
10 % - 90 % (без кондензация)

Работна надморска височина
0–1499 м при 0°C–35°C
1500–3000 м при 0°C–30°C
(с включен Режим за Голяма надморска
височина)

Температура за съхранение
-20°C–60°C на морското равнище

Влажност при съхранение
10%–90% RH (без кондензация)

Надморска височина при съхранение
30°C@ 0~12 200м над морското равнище

Транспортиране

Препоръчва се оригинална опаковка или
подобна на нея

Ремонт

Моля, посетете уеб сайта по-долу и изберете
Вашата държава, за да намерите Вашия
прозорец с данни за контакт за сервизно
обслужване. <http://www.benq.com/welcome>

Размери

416 mm (Ш) x 166 mm (В) x 351 mm (Д)



Схема на синхронизация

Поддържана синхронизация за вход за персонален компютър

Разделителна способност	Режим	Вертикална честота (Hz)	Хоризонтална честота (kHz)	Пикселова честота (MHz)	Поддържан 3D формат		
					Кадр. посл.	Горедолу	Един до Друг
720 x 400	720 x 400_70	70,087	31,469	28,3221			
640 x 480	VGA_60	59,940	31,469	25,175	Поддържани операционни системи	Поддържани операционни системи	Поддържани операционни системи
	VGA_72	72,809	37,861	31,500			
	VGA_75	75,000	37,500	31,500			
	VGA_85	85,008	43,269	36,000			
800 x 600	SVGA_60	60,317	37,879	40,000	Поддържани операционни системи	Поддържани операционни системи	Поддържани операционни системи
	SVGA_72	72,188	48,077	50,000			
	SVGA_75	75,000	46,875	49,500			
	SVGA_85	85,061	53,674	56,250			
	SVGA_120 (Намаляване на Трептенето)	119,854	77,425	83,000	Поддържани операционни системи		
1024 x 768	XGA_60	60,004	48,363	65,000	Поддържани операционни системи	Поддържани операционни системи	Поддържани операционни системи
	XGA_70	70,069	56,476	75,000			
	XGA_75	75,029	60,023	78,750			
	XGA_85	84,997	68,667	94,500			
	XGA_120 (Намаляване на Трептенето)	119,989	97,551	115,5	Поддържани операционни системи		
1152 x 864	1152 x 864_75	75	67,5	108			
1024 x 576	Синхронизиране на Преносим компютър BenQ	60,0	35,820	46,966			
1024 x 600	Синхронизиране на Преносим компютър BenQ	64,995	41,467	51,419			
1280 x 720	1280 x 720_60	60	45,000	74,250	Поддържани операционни системи	Поддържани операционни системи	Поддържани операционни системи
1280 x 768	1280 x 768_60	59,87	47,776	79,5	Поддържани операционни системи	Поддържани операционни системи	Поддържани операционни системи
1280 x 800	WXGA_60	59,810	49,702	83,500	Поддържани операционни системи	Поддържани операционни системи	Поддържани операционни системи
	WXGA_75	74,934	62,795	106,500			
	WXGA_85	84,880	71,554	122,500			
	WXGA_120 (Намаляване на Трептенето)	119,909	101,563	146,25	Поддържани операционни системи		
1280 x 1024	SXGA_60	60,020	63,981	108,000		Поддържани операционни системи	Поддържани операционни системи
	SXGA_75	75,025	79,976	135,000			
	SXGA_85	85,024	91,146	157,500			
1280 x 960	1280 x 960_60	60,000	60,000	108,000		Поддържани операционни системи	Поддържани операционни системи
	1 280 x 960_85	85,002	85,938	148,500			
1360 x 768	1360 x 768_60	60,015	47,712	85,5		Поддържани операционни системи	Поддържани операционни системи
1440 x 900	WXGA+_60	59,887	55,935	106,500		Поддържани операционни системи	Поддържани операционни системи
1400 x 1050	SXGA+_60	59,978	65,317	121,750		Поддържани операционни системи	
1600 x 1200	UXGA	60,000	75,000	162,000		Поддържани операционни системи	Поддържани операционни системи

1680 x 1050	1680 x 1050_60	59,954	65,290	146,250		Поддържани операционни системи	Поддържани операционни системи
640 x 480 при 67Hz	MAC13	66,667	35,000	30,240			
832 x 624 при 75Hz	MAC16	74,546	49,722	57,280			
1024 x 768 при 75Hz	MAC19	74,93	60,241	80,000			
1152 x 870 при 75Hz	MAC21	75,060	68,680	100,000			

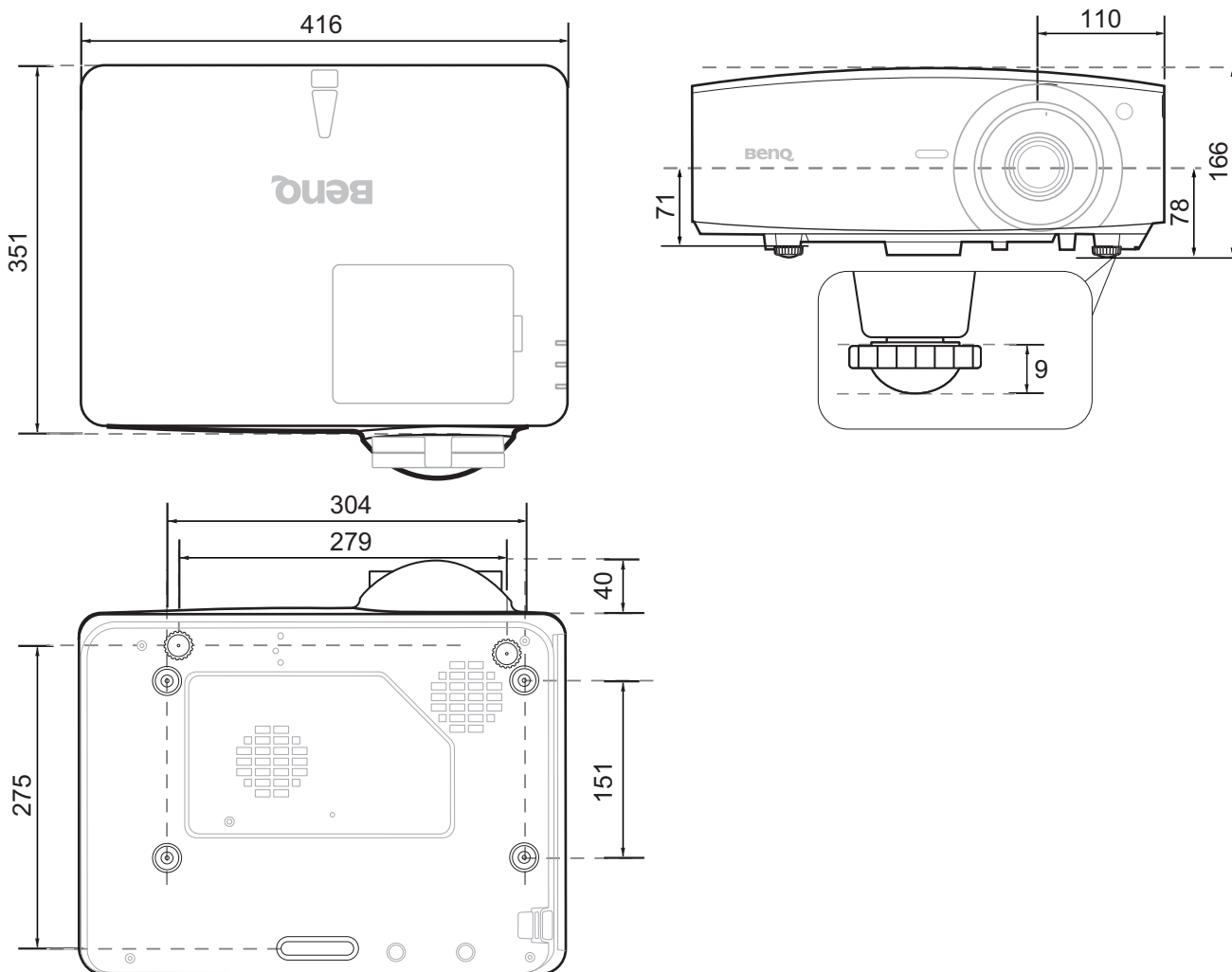

Показаните по-горе синхронизации може да не бъдат поддържани поради EDID файла и ограниченията на графичните VGA платки. Възможно е някои синхронизации да не могат да бъдат избирани.

Поддържана синхронизация за HDMI (HDCP) вход

• Синхронизации на компютър

Разделителна способност	Режим	Вертикална честота (Hz)	Хоризонтална честота (kHz)	Пикселова честота (MHz)	Поддържан 3D формат		
					Кадр. посл.	Горедолу	Един до Друг
640 x 480	VGA_60	59,940	31,469	25,175		Поддържани операционни системи	Поддържани операционни системи
	VGA_72	72,809	37,861	31,500			
	VGA_75	75,000	37,500	31,500			
	VGA_85	85,008	43,269	36,000			
720 x 400	720 x 400_70	70,087	31,469	28,3221			
800 x 600	SVGA_60	60,317	37,879	40,000		Поддържани операционни системи	Поддържани операционни системи
	SVGA_72	72,188	48,077	50,000			
	SVGA_75	75,000	46,875	49,500			
	SVGA_85	85,061	53,674	56,250			
	SVGA_120 (Намаляване на Трептенето)	119,854	77,425	83,000	Поддържани операционни системи		
1024 x 768	XGA_60	60,004	48,363	65,000		Поддържани операционни системи	Поддържани операционни системи
	XGA_70	70,069	56,476	75,000			
	XGA_75	75,029	60,023	78,750			
	XGA_85	84,997	68,667	94,500			
	XGA_120 (Намаляване на Трептенето)	119,989	97,551	115,5	Поддържани операционни системи		
1152 x 864	1152 x 864_75	75	67,5	108			
1024 x 576	Синхронизация на Преносим компютър BenQ	60,00	35,820	46,996			
1024 x 600	Синхронизация на Преносим компютър BenQ	64,995	41,467	51,419			
1280 x 720	1280 x 720_60	60	45,000	74,250		Поддържани операционни системи	Поддържани операционни системи
1280 x 768	1280 x 768_60	59,870	47,776	79,5		Поддържани операционни системи	Поддържани операционни системи
1280 x 800	WXGA_60	59,810	49,702	83,500		Поддържани операционни системи	Поддържани операционни системи
	WXGA_75	74,934	62,795	106,500			
	WXGA_85	84,880	71,554	122,500			
	WXGA_120 (Намаляване на Трептенето)	119,909	101,563	146,25	Поддържани операционни системи		
1280 x 1024	SXGA_60	60,020	63,981	108,000		Поддържани операционни системи	Поддържани операционни системи
	SXGA_75	75,025	79,976	135,000			
	SXGA_85	85,024	91,146	157,500			
1280 x 960	1280 x 960_60	60,000	60,000	108		Поддържани операционни системи	Поддържани операционни системи
	1 280 x 960_85	85,002	85,938	148,500			
1360 x 768	1360 x 768_60	60,015	47,712	85,500		Поддържани операционни системи	Поддържани операционни системи
1440 x 900	WXGA+_60	59,887	55,935	106,500		Поддържани операционни системи	Поддържани операционни системи
1400 x 1050	SXGA+_60	59,978	65,317	121,750		Поддържани операционни системи	Поддържани операционни системи
1600 x 1200	UXGA	60,000	75,000	162,000		Поддържани операционни системи	Поддържани операционни системи

1680 x 1050	1680 x 1050_60	59,954	65,290	146,250		Поддържани операционни системи	Поддържани операционни системи
640 x 480 при 67Hz	MAC13	66,667	35,000	30,240			
832 x 624 при 75Hz	MAC16	74,546	49,722	57,280			
1024 x 768 при 75Hz	MAC19	75,020	60,241	80,000			
1152 x 870 при 75Hz	MAC21	75,06	68,68	100,00			
1920 x 1080 при 60Hz	1920 x 1080_60	60	67,5	148,5	Поддържани операционни системи	Поддържани операционни системи	Поддържани операционни системи
1920 x 1200 при 60Hz	1920 x 1200_60 (Намаляване на Трептенето)	59,950	74,038	154,000	Поддържани операционни системи	Поддържани операционни системи	Поддържани операционни системи
1920 x 1200 при 120Hz	1920 x 1200_120 (Намаляване на трептенето)	119,909	152,404	317,00			
1920 x 1080 (VESA)	1920 x 1080_60 (за модел Аудитория)	59,963	67,158	137			
1920 x 1080 при 120Hz	1920 x 1080_120 (Поддържа само HDMI 2,0)	120,000	135,000	297			
3840 x 2160	3840 x 2160_30 За модел 4K2K	30	67,5	297			
3840 x 2160	3840 x 2160_30 За модел 4K2K (Поддържа само HDMI 2,0)	60	135	594			



Показаните по-горе синхронизации може да не бъдат поддържани поради EDID файла и ограниченията на графичните VGA платки. Възможно е някои синхронизации да не могат да бъдат избирани.

• Видео синхронизации

Синхронизация	Разделителна способност	Вертикална честота (Hz)	Хоризонтална честота (kHz)	Пикселова честота (MHz)	Поддържан 3D формат			
					Кадр. посл.	Кадрово пакет.	Горедолу	Един до Друг
480i	720 x 480	59,94	15,73	27	Поддържани операционни системи			
480p	720 x 480	59,94	31,47	27	Поддържани операционни системи			
576i	720 x 576	50	15,63	27				
576p	720 x 576	50	31,25	27				
720/50p	1280 x 720	50	37,5	74,25		Поддържани операционни системи	Поддържани операционни системи	Поддържани операционни системи
720/60p	1280 x 720	60	45,00	74,25	Поддържани операционни системи	Поддържани операционни системи	Поддържани операционни системи	Поддържани операционни системи
1 080/24P	1920 x 1080	24	27	74,25		Поддържани операционни системи	Поддържани операционни системи	Поддържани операционни системи
1 080/25P	1920 x 1080	25	28,13	74,25				
1 080/30P	1920 x 1080	30	33,75	74,25				
1 080/50i	1920 x 1080	50	28,13	74,25				Поддържани операционни системи
1 080/60i	1920 x 1080	60	33,75	74,25				Поддържани операционни системи
1 080/50P	1920 x 1080	50	56,25	148,5			Поддържани операционни системи	Поддържани операционни системи
1 080/60P	1920 x 1080	60	67,5	148,5			Поддържани операционни системи	Поддържани операционни системи
1080/120P	1920 x 1080	120	135	297				

2160/24P	3840 x 2160 (Поддържа само HDMI 2,0)	24	54	297				
2160/25P	3840 x 2160 (Поддържа само HDMI 2,0)	25	56,25	297				
2160/30P	3840 x 2160 (Поддържа само HDMI 2,0)	30	67,5	297				
2160/50P	3840 x 2160 (Поддържа само HDMI 2,0)	50	112,5	594				
2160/60P	3840 x 2160 (Поддържа само HDMI 2,0)	60	135	594				

Поддържана синхронизация за вход Component-YPbPr

Синхронизация	Разделителна способност	Вертикална честота (Hz)	Хоризонтална честота (kHz)	Пикселова честота (MHz)	Поддържан 3D формат
					Кадр. посл.
480i	720 x 480	59,94	15,73	13,5	Поддържани операционни системи
480p	720 x 480	59,94	31,47	27	Поддържани операционни системи
576i	720 x 576	50	15,63	13,5	
576p	720 x 576	50	31,25	27	
720/50p	1280 x 720	50	37,5	74,25	
720/60p	1280 x 720	60	45,00	74,25	Поддържани операционни системи
1 080/50i	1920 x 1080	50	28,13	74,25	
1 080/60i	1920 x 1080	60	33,75	74,25	
1 080/24P	1920 x 1080	24	27	74,25	
1 080/25P	1920 x 1080	25	28,13	74,25	
1 080/30P	1920 x 1080	30	33,75	74,25	
1 080/50P	1920 x 1080	50	56,25	148,5	
1 080/60P	1920 x 1080	60	67,5	148,5	



Показването на сигнали 1080i(1125i) при 60 Hz или 1080i(1125i) при 50 Hz може да доведе до леки вибрации на изображението.

Поддържана синхронизация за видео вход

Видео режим	Хоризонтална честота (kHz)	Вертикална честота (Hz)	Носеща честота за цвят (MHz)	Поддържан 3D формат
				Кадр. посл.
NTSC	15,73	60	3,58	Поддържани операционни системи
PAL	15,63	50	4,43	
SECAM	15,63	50	4,25 или 4,41	
PAL-M	15,73	60	3,58	
PAL-N	15,63	50	3,58	
PAL-60	15,73	60	4,43	
NTSC4.43	15,73	60	4,43	